



ТОЛЬКО ЛУЧШЕЕ ДЛЯ МИРА В ДВИЖЕНИИ

Каталог 2020



МОТОРНЫЕ МАСЛА

ПРИСАДКИ

СРЕДСТВА ПО УХОДУ ЗА АВТОМОБИЛЕМ



 [BIZOL.COM/](https://www.bizol.com/)

 [BIZOL.COM/BLOG/](https://www.bizol.com/blog/)

 [FACEBOOK.COM/
BIZOL](https://www.facebook.com/bizol)

Дорогой друг компании BIZOL,

наша миссия отражает нашу цель по предоставлению продуктов и решений для автомастерских, которые позволяют им проводить ремонт наиболее рентабельным, простым и быстрым способом.

Мы концентрируем свои усилия на понимание потребностей каждого независимого СТО и постоянно работаем над тем, чтобы лучше и оперативней реагировать на быстро меняющиеся рыночные условия. Поэтому мы рады объявить о запуске многочисленных новых продуктов и решений, которые помогут им создать и защитить свои конкурентные позиции.

BIZOL реагирует на последние изменения в автомобильной промышленности. Изменения, внесенные в категории моторных масел, обеспечивают более сильное глобальное позиционирование и четкую, последовательную структуру связи наших моторных масел. Кроме того, мы создали высококачественное комплексное дополнение в категории мотоциклов и грузовых автомобилей, чтобы помочь нашим клиентам по всему миру.

Я прошу вас связаться с нашими консультантами по продажам, чтобы поделиться с нами вашими идеями, а также в наших социальных сетях и в нашем блоге. Это поможет нам разработать еще больше новых услуг и решений для поддержки автомастерских с различными ценностями.

С наилучшими пожеланиями,

Генеральный директор
Петр Каспшак

ОГЛАВЛЕНИЕ

О фирме BIZOL

Эффективное обслуживание	06
Green Oil+	08
Новые эффективные решения	10

Моторные масла для легкового транспорта

BIZOL Green Oil+ 5W-20	13
BIZOL Green Oil+ 5W-30	14
BIZOL Green Oil+ 5W-40	
BIZOL Technology 5W-20 ECO	15
BIZOL Technology 5W-30 507	16
BIZOL Technology 5W-30 C2	
BIZOL Technology 5W-30 C3	17
BIZOL Allround 0W-20	18
BIZOL Allround 0W-40	19
BIZOL Allround 5W-20	
BIZOL Allround 5W-30	
BIZOL Allround 5W-40	20
BIZOL Allround 10W-40	
BIZOL Allround 10W-40 CI-4	
BIZOL Allround 10W-60	21
BIZOL Allround 15W-40	
BIZOL Allround 20W-50	

Профессиональные продукты

BIZOL Pro Diesel System Clean+ p60	23
BIZOL Pro Gasoline System Clean+ p80	
BIZOL Pro Central Hydraulic Fluid+ p90	
BIZOL Pro Oil System Clean+ p91	24

Присадки

BIZOL ATF Cleaner+ a50	28
BIZOL Diesel System Clean+ d60	
BIZOL DPF Regeneration+ d61	29
BIZOL Radiator Clean+ r70	
BIZOL Radiator Repair+ r71	
BIZOL Gasoline System Clean+ g80	30
BIZOL Octane Power+ g81	
BIZOL Oil System Clean+ o90	32
BIZOL Oil Life+ o91	
BIZOL Leak and Smoke Stop+ o92	33
BIZOL Friction Modifier+ o94	

Технические аэрозоли

BIZOL Unblock+ f21	35
BIZOL Rust Shock+ f22	
BIZOL AC Clean+ c30	
BIZOL Brake Clean+ c31	36
BIZOL Contact Clean+ c32	
BIZOL Multi Clean+ c34	
BIZOL Diesel Intake Clean+ c35	37
BIZOL Gasoline Intake Clean+ c36	
BIZOL Gasket Remover+ c37	
BIZOL Universal+ u40	38
BIZOL Silicone+ L51	
BIZOL Grease+ L52	
BIZOL Chain+ L53	39
BIZOL Copper+ L54	
BIZOL Ceramic+ L55	

Моторные масла для мотоциклов

BIZOL Moto 5W-40	41
BIZOL Moto 10W-40	
BIZOL Moto 20W-50	

Трансмиссионные масла

BIZOL Allround Gear Oil MTF 75W	43
BIZOL Allround Gear Oil MTF 75W-80	
BIZOL Allround Gear Oil GL4 80W-90	44
BIZOL Allround Gear Oil GL5 80W-90	
BIZOL Allround Gear Oil GL5 85W-140	45
BIZOL Allround Gear Oil TDL 75W-90	

Жидкости для автоматических коробок передач

BIZOL Protect ATF CVT	47
BIZOL Protect ATF DCT	
BIZOL Protect ATF DIII	48
BIZOL Protect ATF DIII+	
BIZOL Protect ATF D-VI	49
BIZOL Protect ATF LV	

Моторные масла для грузовиков и автобусов

BIZOL Truck New Generation 10W-40	51
BIZOL Truck New Generation 15W-40	
BIZOL Truck Primary 10W-40	52
BIZOL Truck Primary 15W-40	
BIZOL Truck Primary 20W-50	

Автомобильные жидкости

BIZOL Brake Fluid DOT 4	54
BIZOL Coolant G11	
BIZOL Coolant G11 (-40)	
BIZOL Coolant G12+	55
BIZOL Coolant Asia	

Промышленные смазочные материалы

BIZOL PRO Grease G EP 03 Gear Box	57
BIZOL PRO Grease G Li 03 Gear Box	
BIZOL PRO Grease G Li 05 Gear Box	
BIZOL PRO Grease LT LX 03 Long Term	58
BIZOL PRO Grease M Li 03 Multipurpose	
BIZOL PRO Grease G MoS2 03 Gear Box	
BIZOL PRO Grease T LX 03 High Temperature	59
BIZOL PRO VDL 46 Compressor Oil	
BIZOL PRO VDL 100 Compressor Oil	
BIZOL PRO HLP 32 Hydraulic Oil	60
BIZOL PRO CLP 68 Gear Oil	

Содержание, классификации и спецификации

Моторные масла для легкового транспорта	62
Моторные масла для грузовиков и автобусов	63
Присадки	64
Технические аэрозоли	66
Жидкости для автоматических коробок передач	68
Трансмиссионные масла	70

ЭФФЕКТИВНОЕ ОБСЛУЖИВАНИЕ

Широкий ассортимент высококачественной продукции

Мы создали комплекс продуктов из высококачественных моторных масел, сервисных продуктов для профессиональных автомасленых, присадок, технических аэрозолей и изделий для ухода за автомобилями.

Для обеспечения стабильно высокого качества моторных масел BIZOL, производство осуществляется согласно стандарту **DIN EN ISO 9001**, а также экологической сертификации **DIN EN ISO 14001**. BIZOL соответствует и следует всем основным нормам, стандартам и классификациям: **SAE, ACEA, ILSAC, API**.

Сертифицированный и контролируемый производственный процесс

Вся продукция BIZOL зарегистрирована, контролируется и сертифицирована. Каждая производственная партия подвергается специальному анализу в лаборатории. Только после утверждения со стороны лаборатории, продукт может производиться. На каждой упаковке указывается идентификационный код отслеживания, дата разлива, серийный номер производства, дата изготовления и использованное сырье

Профессиональные решения для автомасленых

Наша главная цель - помочь независимым СТО построить и защитить свои конкурентные позиции. Мы предоставляем продукты и решения для автомасленых, которые позволяют им проводить ремонт наиболее рентабельным, простым и быстрым способом.

Бизнес-консалтинг и развитие бизнеса.

Наши консультанты проходят тщательный отбор, обучение и аттестацию в Немецкой ассоциации промышленности смазочных материалов (ЮНИТИ), а также являются экспертами в области технологий смазочных материалов и развития бизнеса.

Портал маркетинговых услуг

Для удобства наших партнеров мы создали веб-сайт, где можно без труда ознакомиться с эффективными маркетинговыми материалами и загрузить их. Эти инструменты доказали свою эффективность в привлечении новых клиентов на определенных рынках и сегментах. Также на сайте представлен раздел где вы можете легко скачать, адаптировать и запустить свою собственную локальную маркетинговую компанию.

Карта международных отношений

Мы выступаем за персональное консультирование, комплексное обслуживание и ориентацию на клиентов. Мы предлагаем наши знания в области учебных программ, развития бизнеса и маркетинга, чтобы наши партнеры могли превратить свое стремление в реальные результаты, принося пользу клиентам по всему миру.



Профессиональные решения для СТО

которые позволяют осуществить экономически эффективный, легкий и быстрый ремонт



Партнеры более чем в **60** странах



Основные нормы, введение норм классификации

**SAE, ACEA
ILSAC, API**

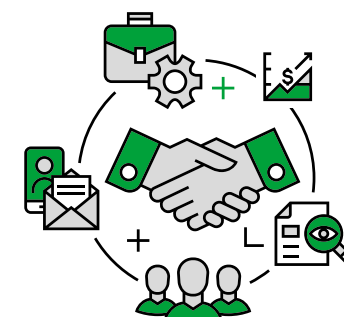

Бизнес-консультирование

Наши консультанты являются экспертами в области применения смазочных технологий и развития бизнеса

B_effective

Портал маркетинговых услуг

Портал маркетинговых услуг, на котором можно легко просматривать и скачивать маркетинговые материалы



reddot award 2014 winner



DESIGN AWARD 2015



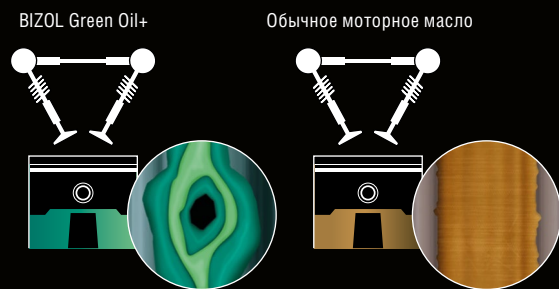
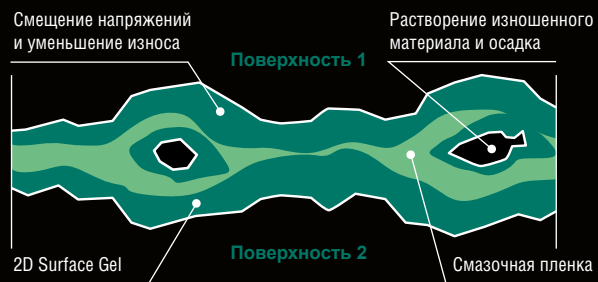

- Технология COMB LubriBoost (2D Surface Gel): дополнительный слой на деталях двигателя для защиты в условиях интенсивного движения
- W-Guard technology: повышенная защита от износа
- OxShield technology: повышенная устойчивость к окислению
- Усовершенствованная формула присадок: снижение риска LSPI (эффект преждевременного зажигания на низких оборотах)

Лучшие моторные масла с уникальными технологиями для всех машин, участвующих в городском интенсивном движении, гибридов и автомобилей с системой старт-стоп



BIZOL
Made in Germany

НОВЫЕ ЭФФЕКТИВНЫЕ РЕШЕНИЯ

Для повышения глобальной конкурентоспособности и возможности роста вашего бизнеса

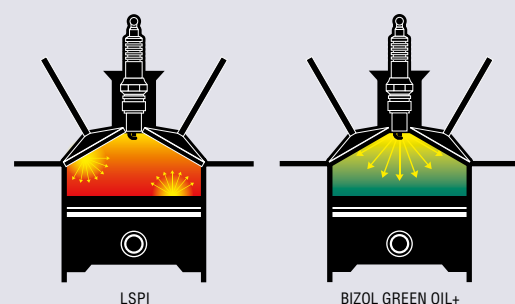
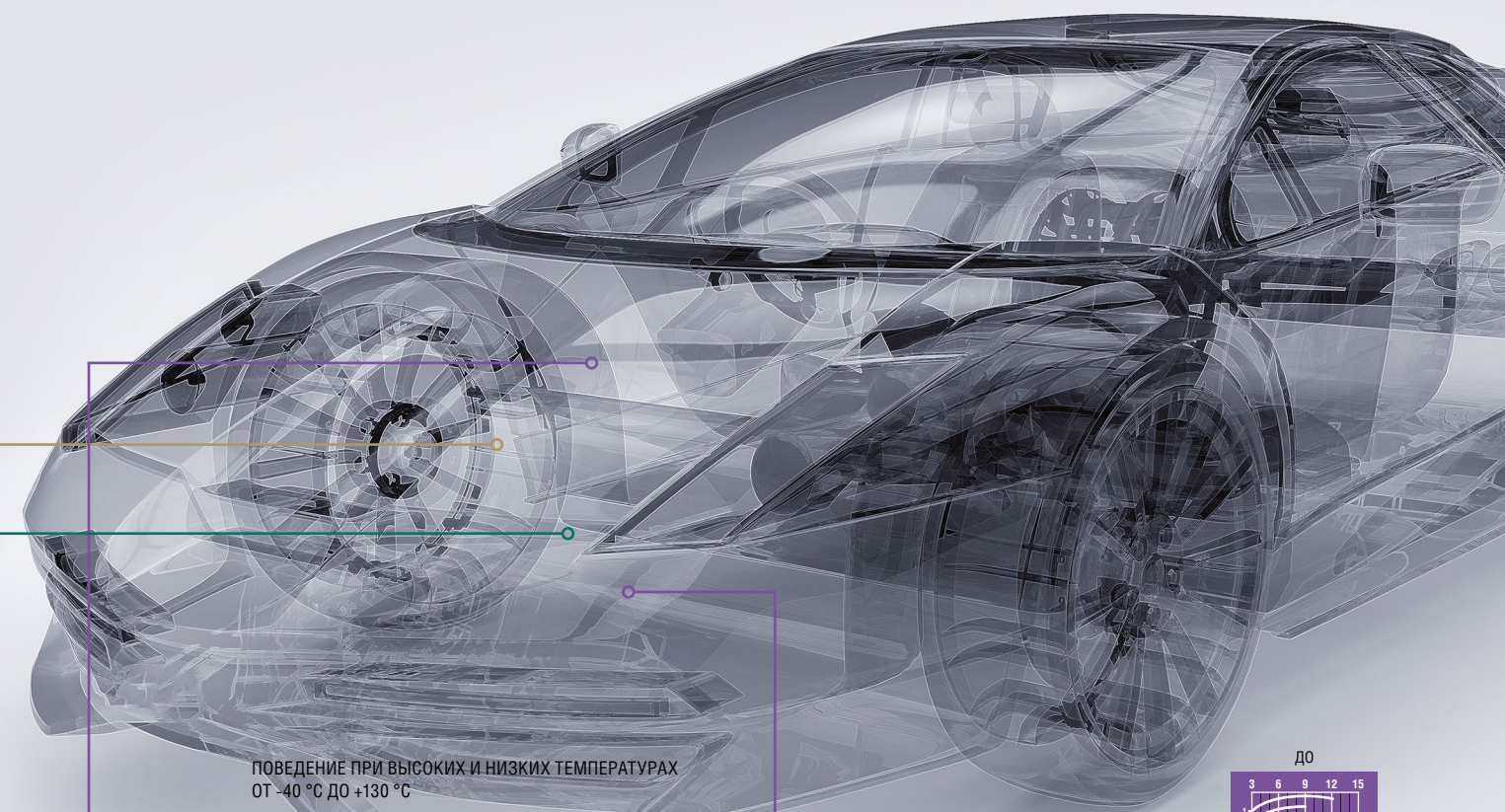

Для обеспечения надежной смазки при частых интервалах срабатывания системы Start Stop, при городском трафике и в гибридных двигателях.



BIZOL Green Oil+ 5W-40

Проблема

- риск поломки двигателя в результате LSPI
- высокая частота срабатывания системы Start Stop во время движения в пробках, что приводит к сильному износу и дополнительной нагрузке на двигатели с цепью ГРМ

Решение

- BIZOL Green Oil+ 5W-40 с защитой от LSPI предотвращает дорогостоящие поломки двигателя
- BIZOL Green Oil+ 5W-40 оптимизировано для городского вождения и демонстрирует повышенную экономию топлива во время теста с использованием нового стандарта топливной эффективности и экологичности WLTP

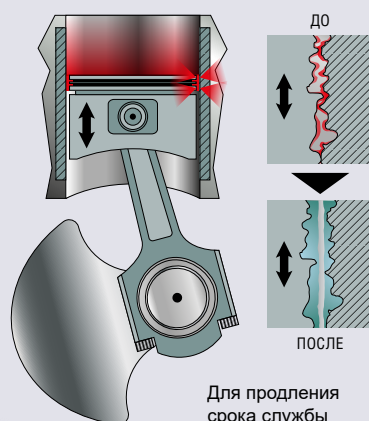

Для продления срока службы двигателя и снижения расхода топлива



BIZOL Friction Modifier+ 094

Проблема

- разрывы смазочной пленки в условиях высоких нагрузок приводят к повреждению двигателя
- силы трения между металлическими поверхностями сокращают ресурс двигателя
- низкое качество смазки увеличивает расход топлива

Решение

- снижение сопротивлению трения благодаря технологии W-guard
- повышение производительности
- оптимизированная смазка и снижение расхода топлива

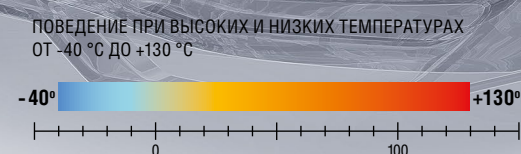

Новейшие технологии для обеспечения оптимальной стабильности, производительности и безопасности

BIZOL Pro Central Hydraulic Fluid+ p90

Проблема

- потеря силы передачи энергии при высоких температурах
- осложнение работы двигателя или неспособность прокачивать масло при низких температурах
- преждевременное старение в результате окисления

Решение

- оптимальная передача энергии при высоких и низких температурах
- высококачественные антиоксиданты обеспечивают высокую устойчивость к старению
- присадки, ингибирующие пену, гарантируют низкий коэффициент сжимаемости

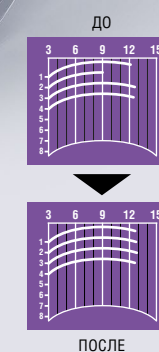

Для профессиональной очистки системы смазки и оптимальной производительности

BIZOL Pro Oil System Clean+ p91

Проблема

- снижение компрессии негативно сказывается на сгорании топлива
- плохое сгорание топлива снижает КПД двигателя, увеличивает расход топлива и выбросы CO₂
- нерастворенные отложения блокируют масляные каналы и сокращают срок службы свежего масла

Решение

- улучшенная компрессия благодаря чистым деталям двигателя
- восстановление оптимальной производительности двигателя с улучшенной компрессией, снижением расхода топлива и выбросов CO₂
- более быстрая смазка двигателя с чистыми масляными каналами и длительный срок службы свежего масла за счет уменьшения отложений

МОТОРНЫЕ МАСЛА ДЛЯ ЛЕГКОВОГО ТРАНСПОРТА

Моторные масла для легкового транспорта разработаны для всех типов автомобилей, особенно для самых современных двигателей с новейшими системами дополнительной обработки отработавших газов. Сочетание новейшей технологии присадок и высококачественных базовых масел является основой надежной и долговечной защиты двигателя. Даже в самых экстремальных условиях эксплуатации моторные масла BIZOL образуют оптимальную смазочную пленку для защиты компонентов двигателя от износа.

GREEN OIL+

Моторные масла высочайшего качества для транспортных средств с системами старт-стоп, гибридов и всех легковых автомобилей, используемых в городском движении

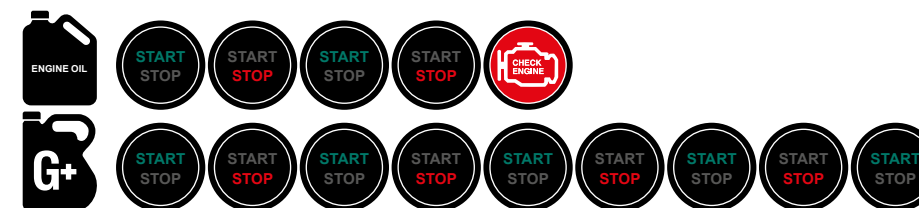

BIZOL Green Oil является уникальным моторным маслом, разработанным специально для городского движения с использованием комбинации базовых масел из группы III, IV и V и с эффективным пакетом присадок.

BIZOL Green Oil+ 5W-20

- Технология BIZOL COMB LubriBoost состоит из поверхностно-активных блок-сополимеров, предотвращающих разрушение масляной пленки
- технология 2D Surface Gel обеспечивает особую защиту для транспортных средств с гибридными двигателями и системами «стоп-старт»
- основной функцией технологии BIZOL W-guard является снижение износа деталей двигателя и экономия топлива

Чтобы удовлетворить потребности в моторном масле для автомобилей с гибридными двигателями или с системами «старт-стоп», инженеры компании BIZOL разработали новые технологии производства моторного масла. Масло BIZOL Green Oil+ 5W-20 предназначено для бензиновых и дизельных двигателей. Обеспечивает оптимальную защиту двигателей с турбокомпрессорами и совместимо с системами нейтрализации выхлопных газов. Технологии COMB Lubriboost и 2D Surface Gel обеспечивают лучшую смазывающую способность и перманентную масляную пленку на всех деталях двигателя. Технология OxShield обеспечивает повышенную стойкость к окислению и защиту двигателя во время продолжительного периода его работы между заменами масла. Наночастицы материала с высокой поперечной силой представляют собой так называемую технологию W-guard, обеспечивающую защиту всех агрегатов двигателя, которые наиболее подвержены износу. Масло BIZOL Green Oil+ снижает риск эффекта раннего зажигания на низких оборотах (LSPI).

Базовое масло: **Полностью синтетическое**

КЛАССИФИКАЦИИ И СПЕЦИФИКАЦИИ

ACEA A1/ B1 | API SN | ILSAC GF 5 | Ford WSS-M2C-930-A/ WSS-M2C-945-A | GM 6094 M

1 L 81070

4 L 81076



BIZOL Green Oil+ 5W-30

- Технология BIZOL COMB LubriBoost состоит из поверхностно-активных блок-сополимеров, предотвращающих разрушение масляной пленки
- технология 2D Surface Gel обеспечивает особую защиту для транспортных средств с гибридными двигателями и системами «стоп-старт»
- основной функцией технологии BIZOL W-guard является снижение износа деталей двигателя и экономия топлива

Чтобы удовлетворить потребности в моторном масле для автомобилей с гибридными двигателями или с системами «старт-стоп», инженеры компании BIZOL разработали новые технологии производства моторного масла. Масло BIZOL Green Oil+ 5W-30 предназначено для бензиновых и дизельных двигателей. Обеспечивает оптимальную защиту двигателей с турбокомпрессорами и совместимо с системами нейтрализации выхлопных газов. Технологии COMB Lubriboost и 2D Surface Gel обеспечивают лучшую смазывающую способность и перманентную масляную пленку на всех деталях двигателя. Технология OxShield обеспечивает повышенную стойкость к окислению и защиту двигателя во время продолжительного периода его работы между заменами масла. Наночастицы материала с высокой поперечной силой представляют собой так называемую технологию W-guard, обеспечивающую защиту всех агрегатов двигателя, которые наиболее подвержены износу. Масло BIZOL Green Oil+ снижает риск эффекта раннего загорания на низких оборотах (LSPI).

Базовое масло: **Полностью синтетическое**

КЛАССИФИКАЦИИ И СПЕЦИФИКАЦИИ

ACEA C3 | API SN | MB 229.31/ 229.51 | BMW LL 04 | VW 504 00/ 507 00 | Porsche C30

1 L 81080 4 L 81086



BIZOL Green Oil+ 5W-40

- технология BIZOL W-guard обеспечивает улучшение смазочных свойств
- защита от LSPI предотвращает дорогостоящие поломки двигателя
- усиленная защита от износа цепей привода
- отличная прочность смазочной пленки для надежной защиты от чрезмерного износа из-за частых остановок

BIZOL Green Oil+ 5W-40 - гидрокрекинговое синтетическое масло (HC - Synthetic) с высококачественными присадками и оптимальными смазочными свойствами. Предназначено для дизельных двигателей с системами последующей обработки отработавших газов, а также для бензиновых двигателей с каталитическим нейтрализатором. Технология W-Guard защищает двигатель от повышенного износа. Современная технология COMB Lubriboost обеспечивает двигатель стабильной смазочной пленкой при работе в условиях городского трафика, при частых интервалах срабатывания системы «старт-стоп» и в автомобилях с гибридным приводом. Кроме того, это масло обеспечивает защиту от LSPI (эффект раннего загорания на низких оборотах) в двигателях с прямым впрыском бензина, например T-DGI. Оптимальная вязкость при высоких и низких температурных диапазонах - неотъемлемое свойство масла премиум-класса. Превосходная стойкость к окислению и улучшенная чистота двигателя гарантируют длительный срок службы всех компонентов двигателя.

Базовое масло: **HC-синтетическое**

КЛАССИФИКАЦИИ И СПЕЦИФИКАЦИИ

ACEA C3 | API SN | MB 229.31/ 229.51 | BMW LL 04 | VW 502 00/ 505 00 | Porsche A40

1 L 81030 4 L 81036



TECHNOLOGY

Продукты последнего поколения для транспортных средств, требующих низкого или среднего содержания SAPS (сульфатированная зола, фосфор и сера) в моторном масле

Высококачественная технология BIZOL с низким коэффициентом трения моторного масла означает уникальную защиту дизельных и бензиновых двигателей с современными системами последующей обработки отработавших газов. Она демонстрирует наилучшие показатели производительности в дизельных двигателях с турбокомпрессорами и сажевыми фильтрами (DPF), а также в бензиновых двигателях с турбокомпрессорами и трехкомпонентными каталитическими нейтрализаторами (TWC). Эта технология позволяет сократить выбросы CO₂, снизить расход топлива и минимизировать износ.

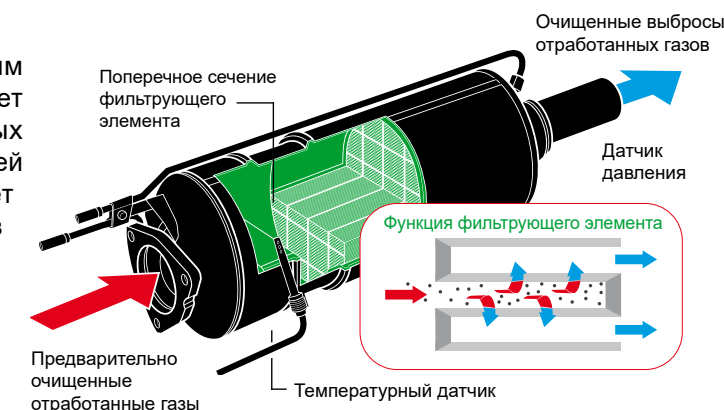

Обычное функционирование современного дизельного противосажевого фильтра

BIZOL Technology 5W-20 ECO

- качественная масляная пленка обеспечивает уменьшение выбросов CO₂ и уменьшает расход топлива
- очень длительные интервалы между заменой масла
- гарантирует специальную защиту турбированных дизельных двигателей, оборудованных сажевым фильтром (DPF), в особенности для моторов Ford EcoBoost

BIZOL Technology 5W-20 ECO – это высококачественное моторное масло для бензиновых и дизельных двигателей с современными системами нейтрализации выхлопных газов, которое было разработано специально для использования в двигателях Ford типа Eco Boost. Важной особенностью этого масла является быстрое формирование оптимальной масляной пленки в диапазоне низких температур с целью обеспечения запуска двигателя с низким уровнем износа. В состав этого масла входят высококачественные гидрокрекинговые базовые масла и присадки последнего поколения. Это передовое моторное масло подходит для турбированных дизельных двигателей со встроенным сажевым фильтром (DPF). Соответствует требованиям стандарта EURO 6 по экологически безвредной обработке выхлопных газов.

Базовое масло: **HC-синтетическое**

КЛАССИФИКАЦИИ И СПЕЦИФИКАЦИИ

API SN | ACEA C5 | Ford WSS-M2C-948-B | Jaguar Land Rover STJLR.03.5004

1 L 85720 5 L 85721



BIZOL Technology 5W-30 507

- разработано специально для бензиновых двигателей VW с трехкомпонентным катализатором (TWC) и дизельных двигателей с сажевым фильтром (DPF)
- очень длительные интервалы между заменами масла
- полное синтетическое масло с длительным сроком службы для лучшей защиты двигателя при любых температурах

Моторные масла подвергаются сильным нагрузкам, возникающим в двигателе. При наиболее высоких нагрузках, во время запуска холодного двигателя и при экстремальных температурах, крайне важно надежное и постоянное смазывание зон трения. BIZOL Technology 5W-30 507—это высококачественное полностью синтетическое масло с длительным сроком службы, которое, в частности, удовлетворяет высоким требованиям для двигателей VW. Оно также подходит для использования в двигателях предыдущих поколений при соблюдении интервалов между заменой масла. Подходит для бензиновых и дизельных двигателей независимо от требований относительно интервалов между заменой масла. Максимально повышает скорость автомобиля, мощность двигателя и уменьшает уровень выброса вредных веществ, особенно при использовании в автомобилях с сажевым фильтром (DPF). Может применяться в дизельных двигателях, таких как V10 R5-TDI с насосом-инжектором, и в двигателях с или без сажевого фильтра (DPF), произведенных после июня 2006 года. Низкий уровень сульфатной золы малозольных масел и превосходящие требования ACEA C3 характеристики масла обеспечивают дополнительную защиту турбокомпрессоров и каталитических нейтрализаторов от образования вредных отложений и износа. В связи с длительным сроком службы масла и продленными интервалами между заменой масла, уменьшаются затраты времени и средств на обслуживание автомобиля.

Базовое масло: **Полностью синтетическое**

КЛАССИФИКАЦИИ И СПЕЦИФИКАЦИИ

ACEA C3 | API SM/ CF | MB 229.51 | BMW LL 04 | VW 504 00/ 507 00 | Porsche C30 | GM LL B-025 | Renault RN 0700/ RN 0710

1 L	85820	5 L	85821	20 L	85822	60 L	85823
200 L	85824						



BIZOL Technology 5W-30 C3

- предназначено для дизельных двигателей с сажевым фильтром (DPF) и бензиновых двигателей с трехкомпонентным катализатором (TWC)
- высокая стойкость на сдвиг сохраняет масляную пленку при высоких температурах
- стабильная вязкость в широком диапазоне температур

BIZOL Technology 5W-30 C3 – это современное моторное масло высочайшего качества с низким коэффициентом трения для дизельных двигателей с турбокомпрессорами и сажевыми фильтрами (DPF). Оно также рекомендовано к использованию во всех бензиновых двигателях, включая двигатели с турбокомпрессорами и трехкомпонентными катализаторами (TWC). Это масло имеет очень высокую стойкость к окислению, а также снижает расход топлива. Сочетание базовых масел, полученных с использованием нестандартной технологии синтеза, и комплекса присадок последнего поколения позволило создать моторное масло с низкой вязкостью и высокой устойчивостью на сдвиг. Это масло эффективно предотвращает формирование отложений, уменьшает трение в двигателе и защищает от износа. В результате достигается экономия топлива и более длительный срок службы двигателя.

Базовое масло: **HC-синтетическое**

КЛАССИФИКАЦИИ И СПЕЦИФИКАЦИИ

ACEA C3 | API SN | MB 229.51/ 229.52 | BMW LL 04 | VW 505 00/ 505 01 | GM DEXOS 2 | Ford WSS-M2C-917-A | Peugeot B71 2290 | Fiat 9.55535 S2

1 L	85120	4 L	85126	20 L	85122	60 L	85123
200 L	85124						



BIZOL Technology 5W-30 C2

- для автомобилей с сажевым фильтром (DPF) японского и корейского производства
- превосходная защита от износа
- очень длительные интервалы между заменой масла

BIZOL Technology 5W-30 C2 – это современное всесезонное моторное масло на базе технологии HC-синтеза для бензиновых и дизельных двигателей легковых автомобилей. Оно разработано специально для автомобилей японского и корейского производства. Низкий уровень сульфатной золы малозольных масел и превосходящие требования ACEA C2 характеристики масла обеспечивают дополнительную защиту турбокомпрессоров и каталитических нейтрализаторов от образования вредных отложений и износа. Очень длительные интервалы между заменой масла уменьшают расходы и время на обслуживание автомобиля в СТО.

Базовое масло: **HC-синтетическое**

КЛАССИФИКАЦИИ И СПЕЦИФИКАЦИИ

ACEA C2 | API SN/ CF | ILSAC GF 4/ GF 5 | Fiat 9.55535 S1 | Renault RN 0700 | Peugeot B712290 | Toyota | Honda | Mazda | Suzuki | Daihatsu | Nissan | Hyundai | Lexus | Kia | Mitsubishi | Subaru | Isuzu

1 L	81220	4 L	81226
-----	-------	-----	-------



ALLROUND

Солидный ассортимент продуктов для увеличения интервалов замены масла и превосходные смазочные свойства для всех типов транспортных средств

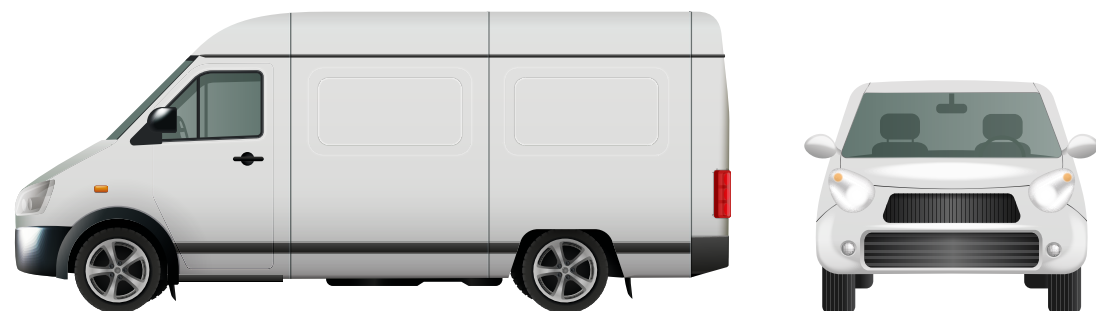

Значительное внимание в ассортименте продуктов BIZOL Allround сосредоточено на высокой стабильности к окислению и очень низкой потере на испарение. Это гарантирует длительный срок службы и значительно увеличивает интервалы между заменами масла. Также это предотвращает образование лакообразных отложений на поршнях и осадкообразных отложений в двигателе, которые препятствуют стабильной работе, например, ограничивая быстрое смазывание.

Эти моторные масла особенно подходят для дизельных двигателей с прямым впрыском, бензиновых двигателей с турбонаддувом и без него. Моторные масла BIZOL Allround также рекомендуются для постоянного использования в строительной и сельскохозяйственной технике, которая подвержена повышенному воздействию грязи, пыли, тепла и холода.

BIZOL Allround 0W-20

- сокращение выбросов CO₂
- превосходные смазочные свойства минимизируют износ деталей двигателя
- совместимо с малообъемными двигателями

BIZOL Allround 0W-20 - это высококачественное гидрокрекингное синтетическое масло, разработанное для уменьшения выбросов CO₂. Это низковязкое моторное масло идеально подходит для малообъемных бензиновых двигателей с турбонаддувом или без него и с современными системами нейтрализации выхлопных газов. Основной акцент при разработке этого современного моторного масла был сделан на снижение расхода масла и выбросов CO₂. Это было достигнуто за счет применения качественного базового масла и присадок премиум-класса. BIZOL Allround 0W-20 также имеет отличные диспергирующие и антиокислительные свойства, которые обеспечивают длительную чистоту всех деталей, длительный срок службы двигателя и длительные сервисные интервалы. Масло снижает риск возникновения LSPI.

Базовое масло: **HC-синтетическое**

КЛАССИФИКАЦИИ И СПЕЦИФИКАЦИИ

API SN | ILSAC GF 5 | GM DEXOS 1 Gen. 2 | 6094 M | Chrysler MS-6395 | Ford WSS-M2C-945-A

1 L 85830 4 L 85836 5 L 85831



BIZOL Allround 0W-40

- максимальная устойчивость на сдвиг обеспечивает смазку даже при высоких оборотах
- стабильное смазывание при экстремально высоких и низких температурах
- длительный срок службы двигателя в результате эффективного уменьшения коэффициента трения

BIZOL Allround 0W-40 - немецкое полностью синтетическое моторное масло, полностью отвечающее высоким требованиям, предъявляемым к высококачественным смазочным материалам. Его высокая устойчивость на сдвигу и индекс вязкости выше 180 обеспечивают крайне прочную смазочную пленку в очень широком диапазоне температур. Особый фокус лежит на предотвращении отложений на поршнях, надежной защите от износа и максимальному снижению коэффициента трения.

Базовое масло: **Полностью синтетическое**

КЛАССИФИКАЦИИ И СПЕЦИФИКАЦИИ

ACEA A3/ B4 | API SN/ CF | MB 229.3/ 229.5 | BMW LL 01 | VW 502 00/ 505 00 | Porsche A40 | Renault RN 0700/ RN 0710 | GM LL A-025/ LL B-025

1 L 85520 4 L 85526



BIZOL Allround 5W-20

- уникальные дисперсионные свойства обеспечивают отличную очистку всех деталей двигателя
- высокая стабильность смазочной пленки и надежная защита от износа
- оптимальное сжигание топлива

BIZOL Allround 5W-20 - современное HC-синтетическое моторное масло. Тщательно подобранная комбинация базовых масел и присадок позволило создать моторное масло с хорошими топливосберегающими свойствами. Бензиновые автомобили выигрывают от этого современного высокотехнологичного моторного масла, так как оно предотвращает образование отложений на поршнях и поршневых кольцах. Сложный подбор присадок предотвращает образование шлама, вызванного окислением. BIZOL Allround 5W-20 обеспечивает быструю смазку двигателя и в результате чего значительно снижается износ при холодном запуске. Также снижается риск возникновения эффекта LSPI.

Базовое масло: **HC-синтетическое**

КЛАССИФИКАЦИИ И СПЕЦИФИКАЦИИ

API SP/ SN Plus | ILSAC GF-6 | GM DEXOS 1 Gen. 2 | Ford WSS-MC-960-A1 | Chrysler MS-6395 | GM 6094 M

1 L 84420 5 L 84421



BIZOL Allround 5W-30

- отличные нейтрализующие и моющие свойства против образования отложений, оберегающие работу турбокомпрессоров.
- оптимизированные моющие свойства против отложений на поршнях
- эффективная защита от образования шлама

BIZOL Allround 5W-30 - это высокоэффективное топливосберегающее масло для бензиновых двигателей на основе тщательно подобранных синтетических базовых масел с хорошо сбалансированным пакетом передовых присадок. Защищает от износа и положительно влияет на расход топлива. Специальные присадки надежно защищают от коррозии и нейтрализуют кислоты. Таким образом, обеспечивается длительный срок службы деталей двигателя. Высокая устойчивость к образованию шлама - еще одна характерная особенность этого HC синтетического масла. Снижается риск возникновения LSPI.

Базовое масло: **HC-синтетическое**

КЛАССИФИКАЦИИ И СПЕЦИФИКАЦИИ

API SP/ SN Plus | ILSAC GF-6 | GM DEXOS 1 Gen. 2 | Ford WSS-M2C-961-A1 | Chrysler MS-6395 | GM 6094 M | Toyota | Honda | Nissan | Mazda | Hyundai

1 L 81330 4 L 81336 5 L 81331 200 L 81334



BIZOL Allround 5W-40

- лучшая защита от образования нагара
- предотвращает образование отложений на поршневых кольцах
- длительный срок службы моторного масла

BIZOL Allround 5W-40 – это современное высокоэффективное моторное масло, обеспечивающее оптимальную защиту от износа, преждевременного старения деталей двигателя и от образования шлама. Оптимальный подбор антифрикционных и антикоррозионных присадок и также использование высококачественных базовых масел обеспечивает отличное смазывание, особенно при эксплуатации в экстремальных условиях. Таким образом, BIZOL Allround 5W-40 гарантирует постоянную защиту от образования отложений на деталях двигателя, которые подвержены износу. Продлевает срок службы деталей и сервисные интервалы.

Базовое масло: **HC-синтетическое**

КЛАССИФИКАЦИИ И СПЕЦИФИКАЦИИ

ACEA A3/ B4 | API SN/ CF | MB 229.3 | BMW LL 01 | VW 502 00/ 505 00 | GM LL A-025/LL B-025 | Porsche A40 | Renault RN 0700/ RN 0710 | Fiat 9.55535 N2 | Peugeot B71 2296

1 L	85220	4 L	85226	5 L	85221	20 L	85222
60 L	85223	200 L	85224				



BIZOL Allround 10W-40

- оптимальная чистота двигателя приводит к снижению выбросов CO₂
- стабильная смазочная плёнка при тяжёлых условиях эксплуатации
- подходит для двигателей LPG/ CNG

BIZOL Allround 10W-40 – это высокоэффективное моторное масло с низким коэффициентом трения, созданное с использованием новейших технологий присадок и синтетических компонентов. Подходит для легковых автомобилей с дизельным и бензиновым двигателем с турбокомпрессором или без него. Также подходит для двигателей, работающих на сжиженном нефтяном или природном газе, при соблюдении предписаний производителя.

Базовое масло: **HC-синтетическое**

КЛАССИФИКАЦИИ И СПЕЦИФИКАЦИИ

ACEA A3/ B3 | API SN/ CF | JASO MA | MB 229.1 | VW 501 01/ 505 00 | Renault RN 0700 | Peugeot B71 2294 | Fiat 9.55535 G2

1 L	83010	4 L	83016	5 L	83011	20 L	83012
60 L	83013	200 L	83014				



BIZOL Allround 10W-40 CI-4

- увеличенные интервалы замены масла
- снижение расхода масла
- надёжная и долговечная защита от коррозии

BIZOL Allround 10W-40 CI-4 предназначен для использования в сверхмощных дизельных двигателях с турбокомпрессорами или без них. Это моторное масло с низким коэффициентом трения разработано для двигателей без дизельного сажевого фильтра, но также может применяться в двигателях с системами рециркуляции выхлопных газов (EGR). Современные технологии в сочетании с уникальными базовыми маслами обеспечивают этому продукту выдающиеся характеристики, такие как снижение трения и защита от износа, а также способствуют увеличению интервалов между заменами масла.

Базовое масло: **HC-синтетическое**

КЛАССИФИКАЦИИ И СПЕЦИФИКАЦИИ

ACEA A3/ B4/ E7 | API CI-4/ SL | Global DHD-1 | JASO DH-1 | MB 228.3/ 229.1 | MAN M 3275 | Cummins CES 20076/ CES 20077/ CES 20078 | Volvo VDS III | Renault Truck RLD-2 | MTU Type 2 | Deutz DQC III | Caterpillar ECF-1A | Valtra CR | MACK EO-M Plus

1 L	85320	4 L	85326	5 L	85321	20 L	85322
60 L	85323	200 L	85324				



BIZOL Allround 10W-60

- отличная устойчивость к высоким нагрузкам на сдвиг даже при высоких оборотах
- оптимальные смазывающие свойства даже при очень высоких температурах
- очень низкие потери на испарение

BIZOL Allround 10W-60 – это полностью синтетическое высокоэффективное моторное масло. Синтетические составляющие обеспечивают очень высокий уровень качества масла, что делает его незаменимым для двигателей, которые подвергаются высоким температурным нагрузкам. Даже очень высокие нагрузки на сдвиг в диапазоне высоких оборотов не влияют на стабильность масляной плёнки. Самые современные очищающие присадки, входящие в состав масла, предотвращают формирование затвердевших отложений на кольцах поршней и обеспечивают длительную чистоту двигателя.

Базовое масло: **Полностью синтетическое**

КЛАССИФИКАЦИИ И СПЕЦИФИКАЦИИ

API SL/ CF | JASO MA-2

1 L	89320	4 L	89326
-----	-------	-----	-------



BIZOL Allround 15W-40

- очищает двигатель и обеспечивает надёжность его работы на протяжении значительного пробега
- оптимальная защита от износа обеспечивает длительный срок службы деталей двигателя
- высокая устойчивость к окислению позволяет увеличить интервалы замены масла

BIZOL Allround 15W-40 – это современное высокоэффективное минеральное моторное масло для бензиновых и дизельных двигателей, в том числе двигателей с турбокомпрессором и каталитическим нейтрализатором. Благодаря сочетанию присадок последнего поколения обеспечивает превосходную защиту против окисления, износа, повышенную защиту от вспенивания, а также обладает антикоррозионными и очищающими свойствами.

Базовое масло: **Минеральное**

КЛАССИФИКАЦИИ И СПЕЦИФИКАЦИИ

API SJ/ CF-4 | MB 228.1/ 229.1 | VW 501 01/ 505 00 | MAN M 3275 | Volvo VDS | MTU Type 2 | Caterpillar TO-2/ ECF-1A | Allison C4 | MACK EO-M Plus | Cummins CES 20077 | Valtra E | New Holland NH 330G

1 L	82010	4 L	82016	5 L	82011	20 L	82012
60 L	82013	200 L	82014				



BIZOL Allround 20W-50

- длительная стойкость к окислению
- низкие потери на испарение
- высокая стойкость к старению

BIZOL Allround 20W-50 - высокопроизводительное всесезонное моторное масло для бензиновых и дизельных двигателей без DPF. Его основными свойствами являются превосходные моющие свойства и очень низкий расход масла. Длительная чистота двигателя способствует медленному старению и делает это масло безопасным спутником в вашем двигателе. Специально разработано для высоконагруженных двигателей. Масло отвечает требованиям большинства ведущих производителей автомобилей и двигателей.

Базовое масло: **Минеральное**

КЛАССИФИКАЦИИ И СПЕЦИФИКАЦИИ

ACEA A3/B4/E3 | APISL/CG-4 | MILL-2104E | MB228.3/229.1 | MANM271 | VolvoVDS | Caterpillar TO-2 | Allison C4

1 L	82110	4 L	82116	5 L	82111	20 L	82112
60 L	82113	200 L	82114				



ПРОФЕССИОНАЛЬНЫЕ ПРОДУКТЫ

Продукты для профессиональных автосервисов упрощают повседневную работу в автомастерской и обеспечивают бесперебойное техническое обслуживание и ремонт. Они впечатляют благодаря превосходному качеству, простоте способа применения и простому использованию. Экономия времени и сокращение затрат — ключевой фактор этих продуктов, также как и экономическая выгода. Вместо того, чтобы механики сосредотачивались на услугах, требующих больших затрат времени, сервисные продукты BIZOL обеспечивают быстрое и рентабельное обслуживание.

BIZOL Pro Diesel System Clean+ p60

- снижает выбросы загрязняющих веществ
- подходит для автомобилей, оснащенных противосажевым фильтром (DPF)
- контролирует образование отложений

BIZOL Pro Diesel System Clean+ p60 — это готовый к использованию высококонцентрированный очиститель топливной системы для профессионального обслуживания дизельных двигателей. Содержит специально разработанные присадки (Deposit Control Additives, DCA) для удаления отложений на впускных клапанах, топливных форсунках и в камере сгорания. BIZOL Pro Diesel System Clean + p60 препятствует образованию отложений, возникающих в результате распада компонентов топлива, путем образования защитной пленки в системе впрыска.

Как пользоваться:

Готовая к использованию чистящая жидкость для применения с баллоном сжатого воздуха и соответствующими адаптерами или непосредственно из флакона через линию подачи топлива. Для очистки можно добавлять также непосредственно в топливный фильтр.

1 L 8006 5 L 8007



BIZOL Pro Gasoline System Clean+ p80

- очищает всю топливную систему
- контролирует образование отложений
- улучшает сгорание топлива и повышает мощность двигателя

BIZOL Pro Gasoline System Clean+ p80 — это готовый к использованию высококонцентрированный очиститель топливной системы для профессионального обслуживания бензиновых двигателей. Содержит специально разработанные присадки (Deposit Control Additives, DCA) для удаления отложений на впускных клапанах, топливных форсунках и в камере сгорания. BIZOL Pro Gasoline System Clean+ p80 препятствует образованию отложений, возникающих в результате распада компонентов топлива, путем образования защитной пленки в системе впрыска.

Как пользоваться:

Готовая к использованию чистящая жидкость для применения с баллоном сжатого воздуха и соответствующими адаптерами.

1 L 8901



BIZOL Pro Central Hydraulic Fluid p90

- стабильная передача энергии в широком температурном диапазоне
- долговечная защита от коррозии
- оптимальная устойчивость к старению

BIZOL Pro Central Hydraulic Fluid p90 (CHF) сформулирован на основе высококачественных гидрокрекинг-базовых масел и высококачественных присадок. Он обеспечивает очень хорошую термальную стабильность и устойчивость к старению и обладает оптимальными характеристиками вспенивания. В дополнение к отличному высокотемпературному и низкотемпературному поведению от -40 °C до 130 °C BIZOL Pro Central Hydraulic Fluid p90 (CHF) предлагает высокое количество компонентов коррозионной защиты, а также максимальную защиту от износа.

КЛАССИФИКАЦИИ И СПЕЦИФИКАЦИИ

MB 343.0/ 344.0 | Pentosin CHF202 | VW G 004 000 | GM 1940 766 | Saab 93 1605 48 | Citroen 9979 A1 | Land Rover Cold Climate PAS Fluid 14315 LRN 2261 | Volvo 30741424

1 L 89810



BIZOL Pro Oil System Clean+ p91

- снижение расхода топлива и выбросов CO₂
- увеличенный срок службы двигателя
- улучшенная компрессия

Добавляя BIZOL Pro Oil System Clean+ p91 перед заменой моторного масла, нерастворимые в масле остатки растворяются высокоэффективными моющими присадками и вымываются вместе со старым маслом. Доказано, что такая очистка позволяет устранить потерю компрессии и, возможно, вернуть двигателю оптимальную производительность. Кроме того, чистые масляные каналы обеспечивают быструю циркуляцию масла в двигателе, особенно при холодном запуске, что в свою очередь уменьшает износ деталей двигателя, а также снижает расход топлива и приводит к улучшению показателей токсичности выхлопных газов.



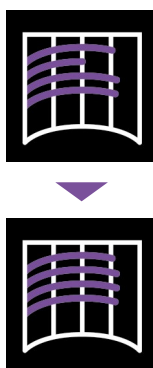

Как пользоваться:

Банки достаточно для 3,5–6,5 л масла. Добавить BIZOL Pro Oil System Clean+ p91 в двигатель прогретый до рабочей температуры перед сменой масла. Дать двигателю поработать на холостом ходу в течение 10–15 минут в зависимости от степени загрязнения. Заменить масло и фильтр. BIZOL Pro Oil System Clean+ p91 совместим со всеми доступными в продаже моторными маслами.

500 ml 8101



ПРОФЕССИОНАЛЬНЫЕ ТЕХНИЧЕСКИЕ СПРЕИ

	Преимущества	Проблемы	Решения
BIZOL Rust Shock+ f22	<p>FIX</p>  <ul style="list-style-type: none"> • вытесняет влагу и защищает от коррозии • эффект "холодного шока" для быстрого и эффективного освобождения форсунок, свечей накаливания и свечей зажигания • содержит частицы ПТФЭ для улучшения скольжения 	<ul style="list-style-type: none"> - заклинившие форсунки, свечи накаливания и свечи зажигания не могут быть извлечены - риск получения травм 	<ul style="list-style-type: none"> - более легкое и быстрое извлечение форсунок, свечей накаливания и зажигания
BIZOL Diesel Intake Clean+ c35	<p>CLEAN</p>  <ul style="list-style-type: none"> • быстрая и эффективная очистка клапана рециркуляции отработанных газов (EGR) и турбокомпрессора без демонтажа • повышает производительность двигателя • снижает расход топлива • снижает выбросы выхлопных газов 	<ul style="list-style-type: none"> - засорен клапан рециркуляции отработанных газов (EGR) - тяжелые углеродные отложения на турбине - плавают обороты на холостом ходу - потеря КПД двигателя 	<ul style="list-style-type: none"> - оптимизированное поведение при пуске - плавная работа двигателя - повышение эффективности экономии топлива - улучшенные значения показателей выхлопных газов
BIZOL Gasoline Intake Clean+ c36	<p>CLEAN</p>  <ul style="list-style-type: none"> • быстрая и эффективная очистка без демонтажа • не оставляет следов • улучшает производительность двигателя • снижает расход топлива и выбросы вредных веществ 	<ul style="list-style-type: none"> - потеря мощности двигателя - двигатель работает не стабильно - повышенный уровень выбросов 	<ul style="list-style-type: none"> - легкий старт - более плавная и эффективная работа двигателя - высокая топливная экономичность - улучшенные значения выхлопных газов для более чистой окружающей среды
BIZOL Gasket Remover+ c37	<p>CLEAN</p>  <ul style="list-style-type: none"> • быстрое и простое применение на широком спектре материалов • высокая растворяющая способность • удаляет затвердевшие герметизирующие прокладки и стойкие отложения • хорошая адгезия на вертикальных поверхностях 	<ul style="list-style-type: none"> - прокладки не могут быть легко удалены от деталей двигателя и трансмиссии - риск повреждения деталей двигателя или трансмиссии 	<ul style="list-style-type: none"> - эффективный и экономящий время ремонт - минимальный риск повреждения компонентов двигателя или трансмиссии
BIZOL Ceramic+ L55	<p>LUBRICATE</p>  <ul style="list-style-type: none"> • усовершенствованный состав на основе нитрита бора • оптимальное применение для современных электронных систем безопасности вождения (ABS, ASR, and ESP) • обеспечивает защиту от электролитической коррозии 	<ul style="list-style-type: none"> - чувствительные компоненты транспортного средства, действующие в экстремальных условиях, например при высоких температурах, подвергаются истиранию металлических деталей и износу 	<ul style="list-style-type: none"> - обеспечивает безотказную работу чувствительных компонентов транспортного средства, работающих при высоких температурах, таких, как части тормозной системы, детали системы выхлопных газов, свечи зажигания, винтовые соединения

Subject to misprints and errors | Subject to technical modifications. | Updated in January 2020

ОЧИСТКА ВСЕЙ ТОПЛИВНОЙ СИСТЕМЫ

BIZOL Pro Gasoline System Clean+ p80 - это высококонцентрированное готовое к использованию чистящее средство для профессионального обслуживания двигателей. Он содержит специально разработанные присадки для контроля отложений (DCA), которые удаляют отложения, особенно на топливных форсунках, камере сгорания и впускных клапанах.

ПРОБЛЕМЫ

- образование отложений, особенно на топливных форсунках и впускных клапанах
- ухудшение качества воздуха и расхода топлива
- нестабильная работа двигателя
- увеличение выбросов

РЕШЕНИЯ

- очистка всей топливной системы
- защитная пленка задерживает образование новых отложений
- улучшает воздушный и топливный поток
- увеличивает сгорание топлива для обеспечения эффективной работы двигателя
- экономит топливо и сокращает выбросы

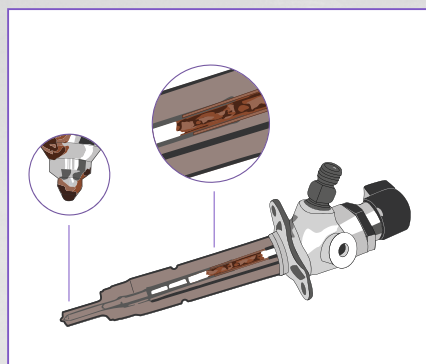

ДО

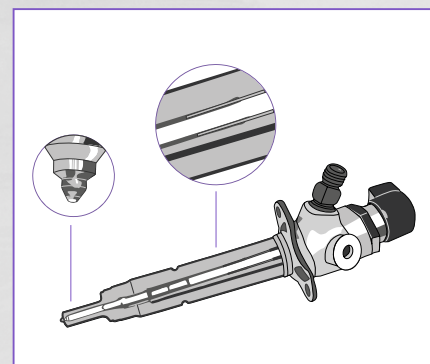

ПОСЛЕ

PRO

B_effective

ПРИСАДКИ

Присадки работают в автомобилях каждый день, защищая двигатели и повышая производительность. BIZOL разрабатывает продукцию, которая способствует признанной эффективности смазочных материалов BIZOL. Все добавки проходят тщательное тестирование не только в лаборатории, но и в полевых и реальных условиях. Многие присадки устраняют специфические проблемы и защищают двигатели и топливные системы. Эти присадки очищают топливные форсунки, улучшают рабочие характеристики, предотвращают утечки через прокладки, поддерживают чистоту двигателей и топливных баков и предотвращают повреждение двигателя под высокой механической нагрузкой.

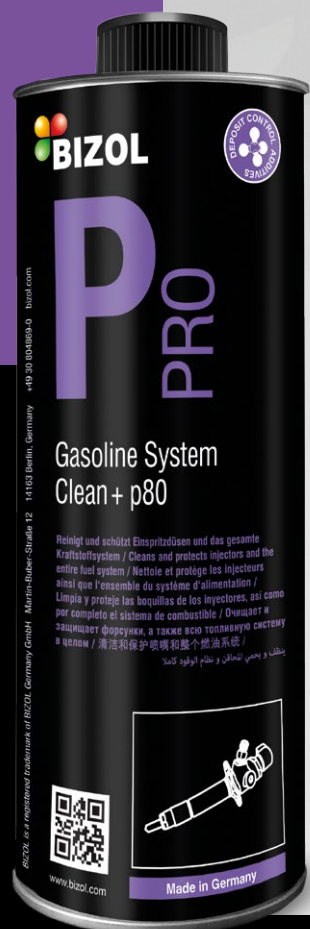

BIZOL ATF Cleaner+ a50

- быстрая и бережная промывка
- обеспечивает плавное переключение передач
- не загрязняет окружающую среду

BIZOL ATF Cleaner+ a50 подходит для всех типов автоматической коробки передач (АКП) и используется перед заменой трансмиссионной жидкости. Средство растворяет деструктивные отложения и осадки, обеспечивая оптимальное переключение скоростей и, таким образом, продлевая срок службы коробки передач.

Как пользоваться:

Перед заменой жидкости добавьте BIZOL ATF Cleaner+ a 50 в трансмиссионное масло АКП при рабочей температуре (около 40 °С), затем запустите двигатель на 10–15 минут. В течение первых 5–6 минут выполните переключение всех скоростей. Затем замените жидкость и фильтр АКП. Перед заменой жидкости также можно использовать присадку для промывания системы рулевого управления (гидроусилителя руля).

250 ml 8005

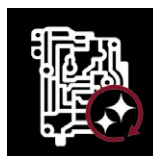

BIZOL DPF-Regeneration+ d61

- поддерживает непрерывную регенерацию противосажевого фильтра
- уменьшает накопление сажи
- предотвращает неисправности противосажевого фильтра

BIZOL DPF Regeneration + d61 – это мощная профилактическая присадка, предназначенная для продления срока службы дизельных сажевых фильтров в любом дизельном двигателе. Присадка уменьшает накопление сажи и обеспечивает непрерывную регенерацию противосажевого фильтра, особенно на коротких расстояниях и в условиях городского трафика.

Как пользоваться:

Содержимое флакона 250 мл рассчитано на 75 литров топлива. Можно добавлять в топливный бак в любое время, так как продукт смешивается с топливом самостоятельно. Для профилактического обслуживания рекомендуется использовать BIZOL DPF Regeneration + d61 перед каждой 3-ей заправкой бака. В странах с низким качеством топлива рекомендуется постоянное использование.

250 ml 8009

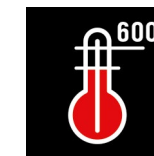

BIZOL Diesel System Clean+ d60

- максимально повышает уровень производительности двигателя для надёжного вождения
- снижает количество выхлопных газов и расход топлива
- продлевает срок службы топливной системы

BIZOL Diesel System Clean+ d60 - это топливная присадка, изготовленная в Германии и специально разработанная для обслуживания всей топливной системы. Топливо низкого или несоответствующего качества может привести к формированию углеродистых отложений, неэффективному зажиганию и сгоранию, а также к снижению выходной мощности. BIZOL Diesel System Clean+ d60 эффективно очищает всю топливную систему, в частности, форсунки и седла клапанов, а также предотвращает коррозию. Этот продукт отвечает требованиям, предъявляемым к дизельным двигателям с системой Common Rail и ТНВД, а также защищает сажевый фильтр DPF. Это улучшает воспламеняемость дизельного топлива за счет увеличения цетанового числа до 6 пунктов. Регулярное использование этой уникальной топливной присадки способствует снижению расхода топлива, более плавной работе двигателя и повышению эксплуатационной надежности.

Как пользоваться:

Содержимое флакона 250 мл рассчитано на объем дизельного топлива до 70 литров. Просто залейте его в топливный бак перед заправкой, присадка самосмешивается. Для профилактического обслуживания используйте при каждой 3-ей заправке бака. В странах с низким качеством топлива рекомендуется для постоянного использования. Содержимое 1 л баночки эффективно для объема дизельного топлива до 280 литров. Просто залейте его в топливный бак перед заправкой, присадка самосмешивается. Для профилактического обслуживания используйте при каждой 3-ей заправке бака. В странах с низким качеством топлива рекомендуется для постоянного использования.

250 ml 8881 1 L 2351

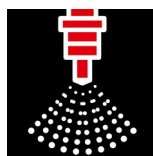
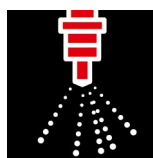

BIZOL Radiator Clean+ r70

- растворяет известковые и грязевые отложения
- совместимый со всеми уплотнительными материалами
- очищает и защищает систему охлаждения

BIZOL Radiator Clean+ r70 - это присадка для радиатора, изготовленная в Германии, разработанная для очистки всей системы охлаждения. Отложения в системе охлаждения и отопления уменьшают теплообмен и могут привести к повреждению двигателя. Данный продукт содержит специальные, щадящие чистящие средства для всего охлаждающего контура и не имеющие негативного влияния на радиатор и уплотнения. Он растворяет загрязняющие вещества, содержащие масло и известь, его следует использовать перед заменой охлаждающей жидкости. BIZOL Radiator Clean+ r70 эффективно очищает и защищает охлаждающий контур и подходит для всех систем охлаждения в автомобилях, грузовиках и автобусах.

Как пользоваться:

Содержимое 250 мл флакона достаточно для 9 литров охлаждающей жидкости. Добавьте содержимое в охлаждающую жидкость. Запустите двигатель и дайте системе отопления поработать. В зависимости от степени загрязнения, дайте двигателю поработать на холостом ходу в течение примерно 10–30 минут при рабочей температуре. Опорожните систему охлаждения и промойте ее водой. Заполните систему охлаждения в соответствии с инструкциями производителя.

250 ml 8885



BIZOL Radiator Repair+ r71

- эффективно герметизирует небольшие утечки в системе охлаждения
- предотвращает перегрев двигателя
- оптимизирует работу системы охлаждения

BIZOL Radiator Repair+ r71 - это присадка к радиаторам, изготовленная в Германии, разработанная для герметизации микротрещин и небольших течей в системе радиатора и прокладках. Микротрещины и утечки в системе радиатора вызывает потерю охлаждающей жидкости. Это приводит к потере производительности при охлаждении и нагреве и следовательно вызывает повреждения двигателя. BIZOL Radiator Repair+ r71 содержит особенно разработанные полимеры, которые надежно герметизируют систему охлаждения. Эти полимеры не засоряют каналы радиаторных или охлаждающих каналов. Правильное функционирование радиатора быстро восстанавливается. Этот продукт является готовой к использованию суспензией для всех видов охлаждающих жидкостей и отопления с и без водяного фильтра. Также подходит для алюминиевых и пластиковых охладителей.

Как пользоваться:

Содержимое 250 мл флакона эффективна для системы охлаждения с объемом охлаждающей жидкости до 12,5 литров. Перед использованием хорошо встряхните. Добавьте содержание в холодную систему охлаждения. Запустите двигатель и дайте системе отопления поработать. Дайте двигателю поработать на холостом ходу не менее 10 минут при рабочей температуре.

250 ml 8892



BIZOL Gasoline System Clean+ g80

- повышает уровень производительности бензиновых двигателей для надёжного вождения
- снижает количество выхлопных газов и расход топлива
- продлевает срок службы топливной системы

BIZOL Gasoline System Clean+ g80 - это топливная присадка, производства Германии, специально разработанная для обслуживания всей топливной системы. Топливо низкого или несоответствующего качества может привести к образованию углеродистых отложений, неэффективному зажиганию и сгоранию, а также к понижению выходной мощности двигателя. BIZOL Gasoline System Clean+ g80 эффективно очищает всю топливную систему, а именно форсунки и седла клапанов, а также предотвращает коррозию. Присадка защищает каталитический нейтрализатор и подходит для всех бензиновых двигателей и классов топлива (E5, E10 или E85). Регулярное использование этой уникальной топливной присадки способствует более низкому расходу топлива, заметно более плавному ходу двигателя и повышению эксплуатационной надёжности.

Как пользоваться:

Содержимое 250 мл баночки достаточно для объёма бензинового топлива до 70 литров. Просто добавьте продукт в топливный бак перед заправкой, он самосмешивается. Для профилактического обслуживания используйте при каждой 3-ей заправке бака. В странах с низким качеством топлива, рекомендуется постоянное использование.

250 ml 8880



BIZOL Octane Power+ g81

- защищает клапаны от износа
- уменьшает детонацию в двигателе
- повышает мощность бензинового двигателя на 10 пунктов (RON, октановое число)

Присадка BIZOL Octane Power+ g81 позволяет избежать механических повреждений, вызванных процессом детонации. Рекомендуется применять в тех случаях, когда октановое число топлива меньше значения, требуемого изготовителем автомобиля.

Как пользоваться:

Содержимое 250 мл баночки достаточно для объёма бензинового топлива до 70 литров. Просто добавьте его в топливный бак; он самосмешивается. Рекомендуется регулярное применение.

250 ml 8004



BIZOL

ПЕРЕДОВАЯ ТЕХНОЛОГИЯ BIZOL W-GUARD ДЛЯ

- Улучшения смазочных свойств масел
- Уменьшения силы трения между металлическими поверхностями
- Увеличения срока службы двигателя
- Более эффективного потребления топлива

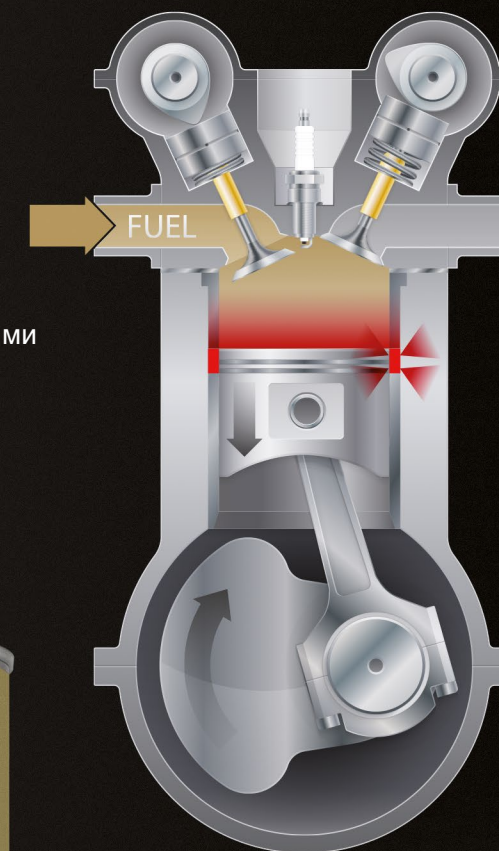

Оптимальная производительность двигателя и снижение расхода топлива

BIZOL Oil System Clean+ o90

- длительная очистка масляной системы от шлама и отложений благодаря высокоэффективным мощным компонентам
- позволяет восстановить начальные значения компрессии в двигателе
- подготавливает двигатель к следующей замене масла

BIZOL Oil System Clean+ o90 - присадка к моторному маслу, производства Германии, специально разработанная для обслуживания всей масляной системы. Высокоэффективные мощные компоненты позволяют растворить сажу, лак и отложения на всех поверхностях в двигателе, в том числе и на гидрокompенсаторах. Все отложения удаляются путем слива отработанного масла, не оказывая негативного влияния на уплотнения и прокладки. Таким образом BIZOL Oil System Clean+ o90 подготавливает масляную систему к оптимальной эффективности свежего моторного масла. Промывка масляной системы этим продуктом повышает компрессию и восстанавливает эластичность уплотнительных колец. Улучшенная компрессия уменьшает количество отработанных газов и тем самым защищает каталитический нейтрализатор и DPF. Это приводит к заметно более плавной работе двигателя и повышению эксплуатационной надежности.

Как пользоваться:

Содержимое 250 мл флакона рассчитано для системы смазки объемом до 5 литров. Перед заменой масла добавьте в отработанное моторное масло при рабочей температуре. После добавления продукта дайте двигателю поработать на холостом ходу около 10-15 минут. Затем замените масло и масляный фильтр. Присадка совместима со всеми доступными в продаже моторными маслами. Не подходит для мотоциклов с "мокрыми" муфтами сцепления.

250 ml 8883



BIZOL Leak and Smoke Stop+ o92

- эффективно герметизирует небольшие утечки в масляной системе
- восстанавливает эластичность всех уплотнений двигателя и снижает расход масла
- предотвращает повреждение двигателя

BIZOL Leak and Smoke Stop+ o92 - присадка к моторному маслу, производства Германии, специально разработанная для того, чтобы избежать потери моторного масла из-за небольших утечек в уплотнениях и прокладках, вызванных старением материала. Из-за такого усталостного износа материал моторное масло может попасть в камеру сгорания и стать причиной вредного "синего" дыма. BIZOL Leak and Smoke Stop+ o92 содержит специально разработанный кондиционер уплотнений, который поддерживает уплотнения и прокладки от старения. Эластичность всех уплотнений двигателя будет восстановлена. Этот продукт компенсирует падение вязкости путем обеспечения эффективного сгущения и улучшения индекса вязкости VI. Это предотвращает экологически вредную утечку моторного масла, а также препятствует повреждению каталитического нейтрализатора и сажевого фильтра, в результате возникновения "синего" дыма.

Как пользоваться:

Содержимого 250 мл флакона достаточно для объема моторного масла до 4 и может использоваться в любое время между заменами масла. Добавьте в теплое моторное масло, если расход масла очень высок. Совместимо со всеми доступными на рынке моторными маслами. Не подходит для мотоциклов с "мокрыми" муфтами сцепления.

250 ml 8887



BIZOL Oil Life+ o91

- продлевает срок службы масла
- увеличивает сервисный интервал двигателя
- защищает от износа

BIZOL Oil Life+ o91 - присадка к моторному маслу, разработанная в Германии и предназначенная специально для увеличения интервала замены масла. Высокоэффективные компоненты этой присадки защищают двигатель от окисления и коррозии и увеличивают значение TBN до 15%. BIZOL Oil Life+ o91 замедляет старение масла и защищает от трения и износа. Это способствует увеличению срока службы двигателя.

Как пользоваться:

Содержимое 250 мл флакона достаточно для моторного масла объемом до 7,5 литров и может использоваться в любое время в промежутке между заменами масла. После добавления продукта, пожалуйста, запустите двигатель, чтобы достичь его нормальной рабочей температуры. Не подходит для мотоциклов с "мокрыми" муфтами сцепления.

250 ml 8891



BIZOL Friction Modifier+ o94

- улучшение компрессии
- снижение силы трения между металлическими поверхностями
- более эффективный расход топлива

BIZOL Friction Modifier+ o94 это мощная антифрикционная и противоизносная присадка к моторному маслу, основанная на передовой технологии BIZOL W-GUARD. Она создает более прочную смазочную пленку на металлических поверхностях и обеспечивает эффективную смазку в течение длительного времени работы на трение. Это обеспечивает оптимальную производительность двигателя и снижение расхода топлива. BIZOL Friction Modifier+ o94 совместим со всеми имеющимися в продаже моторными маслами для бензиновых и дизельных двигателей.

Как пользоваться:

Содержимое 250 мл банки BIZOL Friction Modifier+ o94 достаточно для 4-6л моторного масла и действует до 50000 км. Добавьте присадку к прогретому моторному маслу после смены масла. После добавления присадки двигатель должен поработать на холостом ходу в течение 10 минут для обеспечения надлежащего смешивания масла. BIZOL Friction Modifier+ o94 совместим со всеми имеющимися на рынке моторными маслами для бензиновых и дизельных транспортных средств. Не подходит для использования с мокрыми сцеплениями!

250 ml 8102



ТЕХНИЧЕСКИЕ АЭРОЗОЛИ

Технические спреи - это обязательный инструмент для технического обслуживания и ремонта Вашего автомобиля. Они были всесторонне протестированы на большинстве территорий по всему миру. Они являются важными помощниками в повседневной работе в мастерской и в профессиональной автомобильной среде. Технические спреи BIZOL обеспечивают простое обслуживание и ремонт благодаря их простому и эффективному способу применения. Они делятся на следующие области: очистка, смазка и освобождение застрявших деталей.

BIZOL Unblock+ f21

- эффективно действует для рассоединения заржавевших деталей
- обеспечивает влагонепроницаемость
- защищает от появления ржавчины

BIZOL Unblock+ f21 – эффективное средство для раскручивания заржавевших деталей. Обладает очень высокой проникающей способностью, содержит графит и MoS₂, а также отталкивает влагу и предохраняет от образования ржавчины. Оснащено новым мощным струйным распылителем типа Собга, который особенно эффективен для подачи требуемых доз препарата в труднодоступные места.

Как пользоваться:

Распылить на крепежные детали, инструменты, винтовые соединения, направляющие, зубчатые колеса, цепи, замки, садовый инвентарь, винты, болты и гайки, рейки.

400 ml 80010



С ПРИСАДКОЙ



БЕЗ ПРИСАДКИ

BIZOL Rust Shock+ f22

- вытесняет влагу и защищает от коррозии
- эффект «холодного шока» для быстрого и эффективного освобождения форсунок, свечей накаливания и свечей зажигания
- содержит частицы ПТФЭ для улучшения скольжения

Эта высокоэффективная смазка позволяет освободить заклинившие форсунки, свечи накаливания и свечи зажигания. Специальная формула создает эффект «холодного шока» (до -40 °C), который раскалывает ржавчину, позволяя активному ингредиенту проникать в нее быстрым и эффективным образом. Ультратонкие частицы политетрафторэтилена улучшают характеристики скольжения во время разборки. Продукт не содержит кислот и силикона, совместим с большинством пластиковых материалов.

Как пользоваться:

Распылить продукт на форсунки, свечи зажигания, свечи накаливания и прочие болтовые соединения.

400 ml 80018

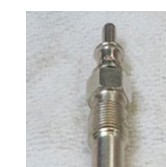

С ПРИСАДКОЙ

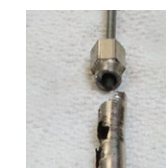

БЕЗ ПРИСАДКИ

BIZOL AC Clean+ c30

- быстро наступающий и долгосрочный эффект
- устраняет неприятный запах из систем кондиционирования воздуха
- нежный и свежий запах апельсина

Средство BIZOL AC Clean+ c30 эффективно очищает бытовые и автомобильные системы кондиционирования воздуха. Средство имеет свежий и нежный запах апельсина. Оно также обеспечивает длительную защиту от неприятного запаха. Мы рекомендуем проводить очистку системы кондиционирования воздуха через каждые 6 месяцев. Прилагается специальный переходник.

Как пользоваться:

Распылить во входное отверстие системы кондиционирования воздуха.

400 ml 80001

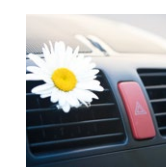

С ПРИСАДКОЙ



БЕЗ ПРИСАДКИ

BIZOL Brake Clean+ c31

- быстрое высыхание
- не вызывает коррозию
- отличные растворяющие свойства

BIZOL Brake Clean+ c31 обладает очень хорошей растворяющей способностью. Она не оставляет после себя следов, не проводит электрический ток и не вызывает коррозию. Головка аэрозольного баллончика обеспечивает интенсивную струю распыляемого вещества и благодаря специальной конструкции может использоваться в перевернутом положении.

Как пользоваться:

Распылить на барабанные тормоза, дисковые тормоза, тормозные накладки, тормозные скобы, тормозные колодки.

500 ml 80002



С ПРИСАДКОЙ



БЕЗ ПРИСАДКИ

BIZOL Contact Clean+ c32

- не проводит электрический ток
- не оставляет следов
- поставляется с дополнительной распылительной насадкой и удлинительной трубкой

BIZOL Contact Clean+ c32 – это аэрозоль с высокой растворяющей способностью для очистки электрических контактов. Он не проводит электрический ток, не вызывает коррозию и не оставляет после себя следов. Баллончик имеет мощную распылительную форсунку и благодаря ее специальной конструкции может использоваться в перевернутом положении. Баллончик поставляется с дополнительной распылительной насадкой и удлинительной трубкой в колпачке.

Как пользоваться:

Распылить на переключатели, аккумуляторные батареи, точечные контакты, переключатели на печатных платах, многоконтактные гнездовые разъемы.

400 ml 80005



С ПРИСАДКОЙ



БЕЗ ПРИСАДКИ

BIZOL Multi Clean+ c34

- быстрая и мягкая очистка практически всех поверхностей
- высокоэффективно удаляет загрязнения
- эффективный универсальный очиститель

BIZOL Multi Clean+ c34 – это эффективный универсальный очиститель, который удаляет неполярные и полярные загрязнения с обработанных и необработанных металлических деталей, и с различных видов пластика. Он обладает высокой растворяющей способностью и не оставляет следов, не проводит электрический ток и не вызывает коррозию. Поставляется в баллончике со специальной распылительной головкой, которой можно пользоваться в перевернутом положении.

Как пользоваться:

Распылить на подшипники, детали механизмов, садовый инвентарь, замки, садовую мебель, перила, окна, крепежные детали, оси.

500 ml 80012



С ПРИСАДКОЙ

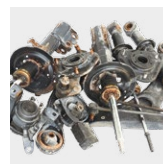

БЕЗ ПРИСАДКИ

BIZOL Diesel Intake Clean+ c35

- быстрая и эффективная очистка клапана рециркуляции отработанных газов и турбокомпрессора без демонтажа
- повышает производительность двигателя, снижает расход топлива
- снижает выбросы выхлопных газов

BIZOL Diesel Intake Clean + c35 – это высококачественный и крайне эффективный профессиональный очиститель для воздухозаборника, системы рециркуляции выхлопных газов и турбокомпрессора. Он легко растворяет и удаляет все отложения, в том числе сажевый шлак, масло, смолы и лаки. Демонтаж клапана рециркуляции отработанных газов и турбокомпрессора для очистки необходим только в случае серьезного загрязнения сажей или в случае неисправности. Специальный длинный распылительный зонд снижает давление распыла, а его 360-градусный клапан позволяет легко обработать даже труднодоступные места. BIZOL Diesel Intake Clean + c35 следует регулярно использовать на двигателях, чувствительных к загрязнению системы впуска и противосажевого фильтра.

Как пользоваться: Professional

Распылить внутрь воздухозаборника, за дроссельную заслонку.

400 ml 80015



С ПРИСАДКОЙ



БЕЗ ПРИСАДКИ

BIZOL Gasoline Intake Clean+ c36

- быстрая и эффективная очистка без демонтажа
- значительно более плавная работа двигателя после очистки
- улучшает производительность двигателя, снижает расход топлива и выбросы вредных веществ

BIZOL Gasoline Intake Clean + c36 – это высококачественный и чрезвычайно эффективный очиститель для удаления отложений сажи и смазки, смол, резины и окислений в зоне впуска и дроссельной заслонки, а также на таких деталях, как клапаны, приводы, клапаны рециркуляции отработавших газов, инжекторы, дроссельные клапаны, расходомеры воздуха и детали карбюратора. Для очистки этих деталей демонтаж не требуется. Дополнительный длинный распылительный зонд и 360-градусный клапан позволяют легко обрабатывать даже труднодоступные места. Продукт подходит для бензиновых двигателей с турбонагнетателем и без него, а также для катализаторов. Мы рекомендуем использовать продукт на постоянной основе.

Как пользоваться: Professional

Распылите продукт на воздухозаборник, дроссельный клапан, детали карбюратора.

500 ml 80016



С ПРИСАДКОЙ



БЕЗ ПРИСАДКИ

BIZOL Gasket Remover+ c37

- высокая растворяющая способность
- удаляет затвердевшие герметизирующие прокладки и стойкие отложения
- хорошая адгезия на вертикальных поверхностях

Этот мощный высококачественный очиститель быстро и эффективно удаляет затвердевшие и спрессованные герметизирующие прокладки деталей двигателя и автомобиля, таких как картер, головка цилиндра, масляный поддон и т. д. Эффективно удаляет слои краски, а также отложения сажи. Продукт можно применять на поверхностях из металла, дерева, стекла, керамики, полиэтилена и полипропилена. Не рекомендуется для использования на чувствительных материалах, таких как синтетика или ПВХ. Обязательно проверьте совместимость продукта на невидимой части материала перед применением.

Как пользоваться: Professional

Распылить продукт на головки цилиндров, картеры, коробки передач, выхлопные трубы, водяные и масляные насосы и т. д.

400 ml 80017

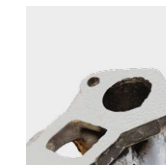

С ПРИСАДКОЙ

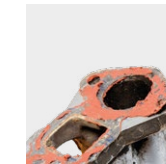

БЕЗ ПРИСАДКИ

BIZOL Universal+ u40

- смазывает и защищает
- растворяет отложения, вытесняет влажность
- эффективно защищает от коррозии и ржавления

BIZOL Universal+ u40 смазывает, защищает и очищает металлические и пластиковые детали. Обладает хорошими проникающими и чистящими свойствами, защищает от ржавления и влагонепроницаем; удаляет масло, смазку, воск и смолу, оставляя защитную пленку. Поставляется со специальной распылительной головкой типа Cobra для улучшения аккуратности и точности распыления.

Как пользоваться:

Распылять на полюса аккумуляторной батареи, винты, болты, гайки, гвозди, антенны, электрические соединения, детали из пластика и металла.

400 ml 80007

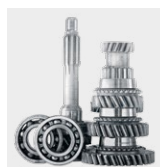

WITH

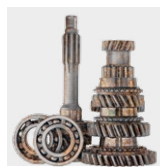

БЕЗ ПРИСАДКИ

BIZOL Chain+ L53

- эффективная смазка
- прекрасная защита от коррозии
- атмосферостойчивая

BIZOL Chain+ L53 – аэрозоль для смазки трансмиссий с цепным приводом, работающих в условиях чрезвычайно высоких напряжений. Аэрозоль устойчив к воздействию погодных условий, является гидрофобным и имеет нейтральное значение pH. Поставляется с дополнительной распылительной насадкой и удлинительной трубкой в колпачке.

Как пользоваться:

Трансмиссии цепных передач, подверженных высоким нагрузкам / Ленточный конвейер / Цепи

400 ml 80003

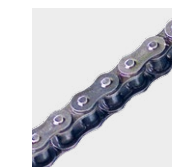

С ПРИСАДКОЙ



БЕЗ ПРИСАДКИ

BIZOL Silicone+ L51

- эффективная смазка для пластмассовых и резиновых деталей
- прекрасная защита от коррозии
- прекрасная механическая и термическая стабильность

BIZOL Silicone+ L51 – это аэрозоль для смазывания и защиты пластиковых и резиновых деталей. Влагонепроницаем, имеет нейтральное значение pH и стойкость к воздействию погодных условий. Защищает от замерзания и высыхания резиновые детали, а также пластиковые детали от возникновения шума в виде визга и скрипа. Обеспечивает исключительный уровень механической и тепловой стабильности. Поставляется с дополнительной распылительной насадкой и удлинительной трубкой в колпачке.

Как пользоваться:

дверная резина / скрипящие пластиковые детали / приборные панели / бамперы / панорамные крыши / рельсы (караван, жалюзи) / раздвижные двери / дисковые пилы / пресс-формы

400 ml 80011

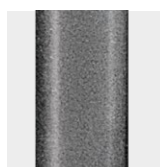

WITH



БЕЗ ПРИСАДКИ

BIZOL Copper+ L54

- предотвращает износ и заедание резьбовых соединений
- высокая термостойкость
- предотвращает коррозию

BIZOL Copper+ L54 – это аэрозоль с высоким содержанием меди, защищающий от износа и заедания винтовые соединения, которые подвержены воздействию очень высоких температур. Аэрозоль обладает высокой термической стабильностью, защищает от коррозии, отталкивает грязь и является устойчивым к воздействию погодных условий. Поставляется с дополнительной распылительной насадкой и удлинительной трубкой в колпачке.

Как пользоваться:

Части тормозной системы / Части выхлопной системы / Резьба свечей зажигания / Тормозные колодки / Винты, подверженные очень высоким температурам / Контакты аккумуляторов

400 ml 80006



С ПРИСАДКОЙ



БЕЗ ПРИСАДКИ

BIZOL Grease+ L52

- эффективная многоцелевая смазка
- атмосферостойчивая
- отличная адгезия

BIZOL Grease+ L52 – белая аэрозольная смазка с высокой вязкостью, с очень хорошей адгезией, предназначенная для смазывания, механических, металлических и пластиковых деталей. Она обладает исключительной высокой механической и тепловой стабильностью и устойчива к воздействию погодных условий. Влагонепроницаема, имеет нейтральное значение pH и отталкивает грязь. Поставляется с дополнительной распылительной насадкой и удлинительной трубкой в колпачке.

Как пользоваться:

соединения металла с металлом / роликоподшипники / соединения металла с пластиком / подшипники скольжения / дверные петли / шарикоподшипники / пружины / амортизаторы / резина для стабилизации / червячные колеса

400 ml 80014



WITH



БЕЗ ПРИСАДКИ

BIZOL Ceramic+ L55

- современная формулировка на основе нитрида бора
- оптимальное применение для современных электронных систем безопасности вождения (ABS, ASR и ESP)
- защита от электролитической коррозии

Эта многоцелевая высококачественная керамическая смазка идеально подходит для использования на деталях, работающих в интенсивном режиме, а также подвергающихся воздействию высоких температур. Оптимально подходит для современных электронных систем безопасности вождения (ABS, ASR и ESP). Содержит нитрид бора – современный синтетический керамический материал с уникальными свойствами, как высокая теплоемкость и отличная теплопроводность. Устойчива к воздействию химикатов, горячей и холодной воды, солей, слабых кислот и оснований. Смазка демонстрирует высокие адгезионные свойства к металлам, предотвращает износ и истирание металлических деталей, не содержит металлов.

Как пользоваться: **Professional**

Распылить на детали тормоза, выхлопных труб, свечи зажигания, резьбовые соединения или детали, подверженные воздействию высоких температур. Не наносите на поверхности трения тормозных колодок или тормозных дисков.

500 ml 80019



С ПРИСАДКОЙ



БЕЗ ПРИСАДКИ

МОТОРНЫЕ МАСЛА ДЛЯ МОТОЦИКЛОВ

Моторные масла для мотоциклов должны соответствовать совершенно иным требованиям, чем масла, используемые в автомобильных двигателях. Двигатели мотоциклов достигают более высоких скоростей, и двигатели с воздушным охлаждением создают гораздо большую нагрузку на масло, чем двигатели с водяным охлаждением. Кроме того, почти для всех мотоциклов моторное масло должно также обеспечивать смазку коробки передач и сцепления. Здесь также важным критерием качества моторных масел является подбор и композиция присадок в их составе. Моторные масла BIZOL для мотоциклов обладают высокой устойчивостью к сдвигу, которая может выдерживать повышенные нагрузки.

BIZOL Moto 5W-40

- увеличение срока службы двигателя
- снижение потребления масла
- повышение экономии топлива

BIZOL Moto 5W-40 четырехтактное моторное масло для мотоциклов и квадроциклов - маловязкое масло, основанное на технологии гидрокрекинга (HC Synthetic) актуальной спецификации JASO MA2. Специальная формула для "мокрых" сцеплений мотоциклов обеспечивает оптимальную производительность. Высококачественные базовые масла и присадки уменьшают отложения и предотвращают зашлаковывание моторного масла. Дополнительными преимуществами этого современного мотоциклетного масла являются хорошие свойства защиты от коррозии, экономия топлива и сокращение потребления масла.

Базовое масло: **HC-синтетическое**

КЛАССИФИКАЦИИ И СПЕЦИФИКАЦИИ

API SN | JASO MA-2

1 L 18520 4 L 18526



BIZOL Moto 10W-40

- снижение выброса выхлопных газов
- улучшение расхода топлива
- продление срока службы двигателя

BIZOL Moto 10W-40 - маловязкое масло, основанное на технологии гидрокрекинга (HC Synthetic). Специально разработано для применения в четырехтактных двигателях мотоциклов и квадроциклов. Оно соответствует актуальным спецификациям JASO MA2 и специально разработано для использования в мотоциклах с "мокрым" сцеплением. Уменьшение отложений и предотвращение образования шлама гарантируются использованием высококачественных базовых масел и тщательно подобранных присадок. BIZOL Moto 10W-40 обеспечивает превосходную защиту от коррозии, а новая формула позволяет также экономить топливо.

Базовое масло: **HC-синтетическое**

КЛАССИФИКАЦИИ И СПЕЦИФИКАЦИИ

API SL | JASO MA-2

1 L 18620 4 L 18626



BIZOL Moto 20W-50

- отличная термальная защита
- превосходно подходит для использования в мотоциклах с "мокрым" сцеплением
- превосходная защита от износа

BIZOL Moto 20W-50 – высококачественное масло для круглогодичного применения в четырехтактных двигателях мотоциклов. Комбинация минерального базового масла с современными присадками обеспечивает исключительно высокую степень защиты от износа и стойкость к тепловым напряжениям. Масло может использоваться в двигателях с "мокрым" сцеплением в соответствии со стандартом JASO MA и с "сухим" сцеплением в соответствии со стандартом API.

Базовое масло: **Минеральное**

КЛАССИФИКАЦИИ И СПЕЦИФИКАЦИИ

API SJ | JASO MA

1 L 18320 4 L 18326



ТРАНСМИССИОННЫЕ МАСЛА

Требования в отношении трансмиссионных масел постоянно возрастают. Тенденции в автомобилестроении ведут к сокращению веса и уменьшению конструкции. Особые требования предъявляются к коническим и гипоидным передачам (дифференциалу) в ведущих мостах автомобиля, которые работают на высоких и/или низких оборотах и высоких вращающих моментах. Эти масла также можно использовать в некоторых механических и Transaxle коробках передач. Трансмиссионные масла BIZOL отвечают этим высоким требованиям, благодаря качественным базовым маслам и превосходным комплектам присадок.

МАСЛА ДЛЯ МЕХАНИЧЕСКИХ КОРОБОК ПЕРЕКЛЮЧЕНИЯ ПЕРЕДАЧ

BIZOL Allround Gear Oil MTF 75W

- антифрикционная защита, устойчивая к давлению, даже при высоких температурах
- превосходная защита от окисления и термической нагрузки
- превосходная защита от износа с высоким потенциалом экономии топлива

BIZOL Allround Gear Oil MTF 75W - HC-синтетическое масло для механических коробок передач с применением новейших технологий присадок. Оно подходит для широкого спектра материалов в коробках передач и соответствует спецификациям API GL-4. BIZOL Allround Gear Oil MTF 75W разработано специально для механических коробок передач и коробок передач с двойным сцеплением (S tronic и DSG). Оно обладает наилучшим потенциалом для экономии топлива, а также отличной стабильностью на сдвиг и оптимальной защитой от износа.

Базовое масло: **HC-синтетическое**

КЛАССИФИКАЦИИ И СПЕЦИФИКАЦИИ

API GL 4 | Honda Special Gear Oil, MTF 94/ MTF/ MTF-II | BMW MTF LT-2/ MTF LT-3 | MB 235.10 | VW G 009 317/ G 052 171/ G 052 178/ G 052 512/ G 052 726/ G 50 | GM 1940182/ 1940764/ 1940768 | PSA B71 2330 | Ford WSD-M2C200-C/ WSS-M2C200-D2 | Volvo 97308/ 97309

1 L 88920



BIZOL Allround Gear Oil MTF 75W-80

- способствует экономии топлива
- превосходные характеристики EP обеспечивают защиту от износа на протяжении всего срока службы коробки передач
- отличная защита от отложений продлевает сервисные интервалы

BIZOL Allround Gear Oil MTF 75W-80 - высокоэффективное HC-синтетическое масло для механических коробок передач. Используется в высоконагруженных механических коробках передач легковых и большегрузных коммерческих автомобилей, автобусов и микроавтобусов. Высококачественная комбинация синтетических базовых масел и система присадок последнего поколения обеспечивают превосходные характеристики при переключении передач и защиту от износа.

Базовое масло: **HC-синтетическое**

КЛАССИФИКАЦИИ И СПЕЦИФИКАЦИИ

API GL 4 | Honda Special Gear Oil, MTF 94/ MTF/ MTF-II | BMW MTF LT-2/ MTF LT-3 | GM 1940764/ 1940768 | PSA B71 2330 | Ford WSD-M2C 200-D2 | Volvo 97308/ 97309 | Toyota | Nissan

1 L 88950



BIZOL Allround Gear Oil GL4 80W-90

- наилучшие температурные / вязкостные свойства
- снижение износа и шума при работе
- прекрасная стойкость к старению и химическая стабильность

BIZOL Allround Gear Oil GL4 80W-90 - минеральное высокоэффективное трансмиссионное масло для прямозубых, конических и червячных передач. Применяется в синхронизированных и несинхронизированных механических коробках передач, приводных механизмах строительной и сельскохозяйственной техники, а также тракторов.

Базовое масло: **Минеральное**

КЛАССИФИКАЦИИ И СПЕЦИФИКАЦИИ

API GL 4 | MB 235.1 | MAN M 341 E1 | ZF TE-ML 06L/ 08/ 16A/ 17A/ 19A/19C

1 L 87320 20 L 87322



BIZOL Allround Gear Oil GL5 85W-140

- очень длительные интервалы замены масла
- для грузовых транспортных средств с ведущим мостом подверженных чрезвычайно высоким нагрузкам
- снижение шума при работе

BIZOL Allround Gear Oil GL5 85W-140 - высокоэффективное трансмиссионное масло. Изготавливается на основе тщательно подобранных базовых масел и многофункциональных присадок для работы под высоким давлением. Подходит для ведущих мостов, особенно для тяжело нагруженных гипоидных трансмиссий.

Базовое масло: **Минеральное**

КЛАССИФИКАЦИИ И СПЕЦИФИКАЦИИ

API GL 5 | MIL L-2105 D | MB 235.0 | MAN M 342 M1 | Renault GL-5 | Volvo 97310/ 97316 | Voith 3.325-339 | Scania STO 1:0 | ZF TE-ML 07A/ 08/ 16B/ 16C/ 16D/ 17B/ 19B/ 21A

20 L 87032



МАСЛА ДЛЯ ЗАДНЕГО МОСТА

BIZOL Allround Gear Oil GL5 80W-90

- высокая надёжность смазки
- прекрасная стойкость к старению
- превосходные температурные и вязкостные характеристики

BIZOL Allround Gear Oil GL5 80W-90 - универсальное трансмиссионное масло, устойчивое к температурным колебаниям и окислению, обогащенное реактивами для снижения износа подшипников и боковых поверхностей зубьев. Специальные присадки предотвращают образование ржавчины и пены.

Базовое масло: **Минеральное**

КЛАССИФИКАЦИИ И СПЕЦИФИКАЦИИ

API GL 5 | MIL L-2105 D | MB 235.0 | MAN M 342 M1 | Volvo 97310/ 97316 | Voith 3.325-339 | Renault GL-5 | ZF TE-ML 07A/ 08/ 16B/ 16C/ 16D/ 17B/ 19B/ 21A

1 L 87910 20 L 87912 200 L 87914



BIZOL Allround Gear Oil TDL 75W-90

- эффективность при низких температурах
- эффективно для снижения износа
- соответствует требованиям современного грузового транспорта

Полностью синтетическое многоцелевое трансмиссионное масло для универсального применения. Оно отвечает практически всем требованиям современных коммерческих автомобилей в отношении специальной жидкости для всей трансмиссии.

Базовое масло: **Полностью синтетическое**

КЛАССИФИКАЦИИ И СПЕЦИФИКАЦИИ

API GL 4/ GL 5 (MT-1) | MIL L-2105 D/ L-PRF-2105 E | MB 235.0/ 235.1 | VW 501.50 (G50) | MAN M 341 Z2/ M 342 M2 | Scania STO 1:0 | Iveco (GL-5) | DAF (GL-5) | Renault GL-5 | Arvin Meritor 0-76-N | MACK GO-J | ZF TE-ML 02B/ 05A/ 07A/ 08/ 12B/ 12L/ 12N/ 16F/ 17B/ 19C/ 21A

1 L 87220 5 L 87221 20 L 87222 200 L 87224



ЖИДКОСТИ ДЛЯ АВТОМАТИЧЕСКИХ КОРОБОК ПЕРЕДАЧ (ATF)

Жидкости для автоматических коробок передач (ATF) представляют собой специальные масла для автоматических коробок передач, которые используются для смазки шестерен и управления гидравлическими компонентами при переключении передач. Большинство производителей автомобилей и коробок передач предписывают проведение дополнительных тестов для определения пригодности масла и выдают свои специфические допуски только после выполнения требований тестов. BIZOL предлагает исключительно масла, прошедшие такую квалификацию. Они удовлетворяют и даже превышают высокие требования официальных одобрений от изготовителей. Оптимальные свойства для надежной и свободной от износа работы автоматических коробок передач.

BIZOL Protect ATF CVT

- разработано для новейшей технологии CVT
- хорошие фрикционные свойства даже в экстремальных условиях эксплуатации
- потенциал для экономии топлива

BIZOL Protect ATF CVT - Трансмиссионная жидкость для высокопроизводительных автоматических безступенчатых трансмиссий разработана специально для последнего поколения коробок передач CVT (вариаторов). Тщательно подобранные базовые масла и хорошо отрегулированный пакет присадок защищают от пенообразования, что очень важно для коробок передач CVT. Продукт имеет отличные характеристики против старения и окисления. BIZOL Protect ATF CVT - это высокоэффективная жидкость для автоматических коробок передач, разработанная специально для последнего поколения коробок передач Continuously Variable Transmission (CVT). Отборные базовые масла и хорошо отрегулированный пакет присадок защищают от пенообразования, что очень важно для коробок передач CVT. Продукт обладает отличными антивозрастными и антиокислительными свойствами. BIZOL ATF CVT подходит для использования в автомобилях Mercedes A и B классов с коробками передач Autotronic. Она также применяется во многих вариаторах разных производителей, в том числе и в Audi Multitronic.

Базовое масло: **HC-синтетическое**

КЛАССИФИКАЦИИ И СПЕЦИФИКАЦИИ

MB 236.20 | VW G 052 180/ G 052 516 | Toyota CVTF FE/ CVTF TC | Mitsubishi CVTF-J1/ SP-III | Nissan NS1/ NS2/ NS3 | Suzuki CVTF TC/ NS-2/ CVT Green 1 | Mini cooper EZL 799 | Hyundai SP-CVT III | Honda HMMF/ HCF2 | Subaru CV-30/ CVTF-II/ High Torque CVTF/ ECVT/ iCVT | Daihatsu Ammix CVT | GM DEX-CVT | Kia SP-CVT III

1 L 27120



BIZOL Protect ATF DCT

- превосходная стабильность на сдвиг в течении долгого сервисного интервала
- разработано для новейшей технологии DCT
- подходит для VW DSG и Ford Powershift

BIZOL Protect ATF DCT - это высокоэффективная трансмиссионная жидкость, которая используется в преселективных автоматических коробках передач с двойным сцеплением (DCT), например, VW, Audi, Seat, Skoda с прямым переключением передач коробки передач (DSG), Ford (Powershift), Chrysler, Volvo и др. Чтобы удовлетворить или даже превзойти требования производителей коробок передач, использующих DCT, компания BIZOL применила новейшую HC-технология с отличной комбинацией присадок. BIZOL Protect ATF DCT обеспечивает стабильные фрикционные свойства даже в самых тяжелых условиях эксплуатации.

Базовое масло: **HC-синтетическое**

КЛАССИФИКАЦИИ И СПЕЦИФИКАЦИИ

MB 236.21/ 236.25 | VW G 052 182/ G 052 529/ G 055 529/ DSG DQ 200 | BMW DCTF-1/ MTF LT-5 | Ford WSS-M2C-936-A/ WSS-M2C200-D2/ XT-11-QDC | Getrag Ford Transmission 6 Speed/ Ford Transmission 7-Speed | Volvo P/ N 1161838/ P/N 1161839 | Mitsubishi MZ320065 Dia-Queen SSTF-I/ TC-SST 6 Speed | Porsche Oil No.999.917.080.00 | PSA 9734 S2 | Fiat BOT 341/ BOT 450 | Ferrari TF DCT-F3 | Chrysler 68044345 EA/ GA

1 L 27840

5 L 27841

20 L 27842



BIZOL Protect ATF DIII

- прекрасная стойкость к старению и химическая стабильность
- защищает сцепление от износа
- обеспечивает плавное переключение передач

Высококачественная трансмиссионная жидкость для автоматических и ручных коробок передач, для автомобильных гидросистем и многих сфер применения в производстве, для которых предписана жидкость типа Dexron III F/ G/ H, Dexron II C/ D/ E, Dexron B или TASA.

Базовое масло: **HC-синтетическое**

КЛАССИФИКАЦИИ И СПЕЦИФИКАЦИИ

GM Dexron III G/ Dexron II D/ Dexron TASA | Ford Mercon 2004 | MB 236.9 | MAN M 339 V1/ M 339 Z1 | Volvo 97340/ 97341 | Voith H55.6335.XX | Allison C4 | ZF TE-ML 03D/ 04D/ 14A/ 17C

1 L 87110 5 L 87111 20 L 87112 200 L 87114



BIZOL Protect ATF D-VI

- прекрасная защита от износа, коррозии и вспенивания
- продлевает срок службы трансмиссии
- соответствует требованиям DEXRON VI

BIZOL Protect ATF D-VI принадлежит к последнему поколению жидкостей для автоматических трансмиссий на основе HC-синтеза в сочетании с современным высокоэффективным пакетом присадок. Он отвечает требованиям многих производителей автомобилей и автоматических коробок передач по всему миру. BIZOL Protect ATF DVI предназначен для использования в автоматических коробках передач, а также в гидравлических системах и системах рулевого управления с гидроусилителем, как в легковых, так и в коммерческих автомобилях.

Базовое масло: **HC-синтетическое**

КЛАССИФИКАЦИИ И СПЕЦИФИКАЦИИ

GM Dexron VI* | Dexron III G/ Dexron III H/ Dexron II D/ Dexron TASA | Ford Mercon V* | JASO 1 A | MB 236.3/ 236.5/ 236.6/ 236.7/ 236.8/ 236.9/ 236.10/ 236.11/ 236.91 | BMW P/N 81 22 9 400 272/ P/N 81 22 9 400 275/ P/N 81 22 9 407 858/ P/N 81 22 9 407 859/ P/N 83 22 0 024 359/ P/N 83 22 0 026 922/ P/N 83 22 0 402 413/ P/N 83 22 0 403 248/ P/N 83 22 0 403 249/ P/N 83 22 7 542 290/ P/N 83 22 9 407 765/ P/N 83 22 9 407 807 | VW G 052 025/ G 052 162/ G 052 990/ G 055 025/ G US 000 162 | Mazda ATF M III/ ATF M V/Type T-IV/ ATF F1 | Mitsubishi ATF-J2/ SP II/ SP-III/ P/N MS 991156 | Nissan N 402/ Matic D/ Matic J/Matic K/ Matic S | Chrysler ATF+3/ ATF+4 | Honda ATF-Z1 | Hyundai SP-II/ SP-III/ NWS-9638/ SPH-IV | Suzuki 3314/ 3317 | Kia SP II/ SP-III | Subaru ATF HP/ P/N K 0140 Y 0700 | Volvo 97341/ P/N 1161540/ P/N 1161640/ VCE 1273.41 | Porsche P/N 000 043 204 41/ P/N 000 043 205 28/ P/N 999 917 547 00 | Renault Matic D2 | PSA Peugeot Citroen P/N Z 000169756 | Aisin Warner AW-1/ JWS 3309/ JWS 3324

1 L 27310 5 L 27311 20 L 27312

*Требования по вязкости не выполняются



BIZOL Protect ATF DIII+

- оптимальные характеристики трения обеспечивают надёжную работу
- исключительная текучесть при низких температурах
- превосходная защита при высоких температурах

BIZOL ATF DIII+ - универсальное трансмиссионное масло для автоматических коробок передач. Это масло используется в автоматических коробках передач легковых и грузовых автомобилей, автобусов и специальной техники, а также в гидротрансформаторах, гидравлических усилителях рулевого управления и гидравлических муфтах. Высококачественное базовое масло и тщательно подобранные присадки в BIZOL ATF DIII+ обеспечивают отличные эксплуатационные качества даже при больших нагрузках. Также особо следует отметить хорошую совместимость с различными уплотнительными материалами.

Базовое масло: **HC-синтетическое**

КЛАССИФИКАЦИИ И СПЕЦИФИКАЦИИ

GM Dexron III H | Ford Mercon | MB 236.2 | Ford ESP-M2C 166 H/ ESP-M2C 138 CJ | Allison C4 | Caterpillar TO-2

1 L 22850 5 L 22851 20 L 22852



BIZOL Protect ATF LV

- подходит для автоматических трансмиссий с механическим и электронным управлением
- превосходная эффективность как при крайне высоких, так и при крайне низких температурах
- улучшенная эффективность и плавная работа трансмиссии

BIZOL Protect ATF LV - это современная высокопроизводительная трансмиссионная жидкость для автоматических коробок передач нового поколения, требующих масел низкой вязкости. Комбинация высококачественных базовых масел и передовая технология присадок обеспечивает отличную устойчивость к старению и окислению, а также превосходную защиту от износа. Это позволяет осуществлять плавное переключение при экстремально низких температурах окружающей среды и обеспечивает более длительные интервалы замены масла. BIZOL Protect ATF LV содержит кондиционер уплотнений, который защищает уплотнения от старения и оптимизирует работу трансмиссии.

Базовое масло: **HC-синтетическое**

КЛАССИФИКАЦИИ И СПЕЦИФИКАЦИИ

GM Dexron VI | Ford Mercon LV | JASO 1 A/ 1-A-LV | MB 236.12/ 236.14/ 236.15/ 236.41 | VW G 052 162/ G 055 005/ G 055 162/ G 055 540/ G 060 162 | BMW P/N 83 22 0 142 516/ P/N 83 22 2 152 426/ P/N 83 22 2 289 720/ P/N 83 222 355 599/ M-1375.4 | ZF Lifeguardfluid 6/ Lifeguardfluid 8 | Toyota WS | Nissan Matic S/ Matic W | Mitsubishi SP-IV/ Dia Queen ATF-PA/ ATF-J3 | Hyundai SP-IV/ SPH-IV/ FF-SP-IV M/ NWS-9638 | Kia SP-IV/ SPH-IV | Honda DW-1/ 3.1 | Mazda ATF FZ/ ATF 3.1 | Aisin Warner GM-AW-1/ JWS 3324 | Saab 93 165 147 AW1 | Bentley JNV 862 564 D | Jaguar 02JDE26444 | Land Rover LR023288 | Volvo 31246675/ 31256774

1 L 28750 5 L 28751 20 L 28752



МОТОРНЫЕ МАСЛА ДЛЯ ГРУЗОВИКОВ И АВТОБУСОВ

Моторные масла для грузовиков и автобусов – это первоклассные высокопроизводительные смазочные материалы с низким коэффициентом трения предназначенные для всех типов дизельных двигателей оборудованных или нет турбокомпрессором и охладителем наддувочного воздуха. Они сертифицированы для использования с увеличенным сервисным интервалом замены масла в соответствии с рекомендациями производители коммерческого транспорта. Современные технологии BIZOL в сочетании с уникальными базовыми маслами обеспечивают эти продукты такими характеристиками как снижение трения, превосходная надёжная защита от износа и увеличенный интервал замены масла. Эти масла подходят для использования в двигателях грузовых автомобилей с нормами Euro IV - Euro VI оснащенных современными системами очистки выхлопных газов.

BIZOL Truck New Generation 10W-40

- сокращение выбросов CO₂
- увеличенные интервалы замены масла
- длительный срок службы двигателя

BIZOL Truck New Generation 10W-40 - это высококачественное гидрокрекингное синтетическое масло (HC Synthetic), специально разработанное для грузовых автомобилей. Особую значимость имеет тот факт, что оно соответствует стандартам выбросов отработавших газов Euro V и Euro VI для двигателей с системами дополнительной обработки отработавших газов (EGR, SCR, DPF и т.д.) в сочетании с дизельным топливом с низким содержанием серы (макс 50 ppm). Это моторное масло также подходит для старых дизельных двигателей категорий Euro-norm II, III и IV.

Базовое масло: **HC-синтетическое**

КЛАССИФИКАЦИИ И СПЕЦИФИКАЦИИ

ACEA E6/ E7/ E9 | API CI-4 | JASO DH-2 | MB 226.9/ 228.51 | MAN M 3271-1/ M 3477 | MACK EO-N | Volvo VDS III | Renault Truck RLD-2/ Truck RXD/ Truck RGD | MTU Type 3.1 | Deutz DQC IV-10 LA | Cummins CES 20076/ CES 20077

20 L 69222 60 L 69223 200 L 69224



BIZOL Truck New Generation 15W-40

- сокращение выбросов CO₂
- длительный срок службы двигателя
- высокая стойкость к окислению

BIZOL Truck New Generation 15W-40 удовлетворяет требованиям большинства производителей, таких как Volvo VDS-4.5, Renault RLD-4 и Mack EO-S 4.5. Это высококачественное моторное масло с пониженным содержанием сульфата золы, фосфора и серы (Low SAPS) может также использоваться в более старых видах дизельных двигателей. Он также совместим с нормами выбросов выхлопных газов Евро IV, V и VI.

Базовое масло: **минеральное**

КЛАССИФИКАЦИИ И СПЕЦИФИКАЦИИ

ACEA E9 | API CK-4/ CJ-4 | JASO DH-2 | MB 228.31 | MAN M 3575 | Volvo VDS 4.5 | MACK EO-S 4.5 | Renault Truck RLD-4 | Cummins CES 20086 | Deutz DQC III-10 LA | Detroit Diesel DDC 93K222 | Caterpillar ECF-3 | MTU Type 2.1

20 L 69422 60 L 69423 200 L 69424



BIZOL Truck Primary 10W-40

- хорошее поведение холодного старта при низких температурах
- долговечная чистота для всесторонней защиты двигателя
- исключительная экономия топлива при низком выбросе CO₂

BIZOL Truck Primary 10W-40 гидрокрекинговое синтетическое моторное масло (HC Synthetic) было разработано для дизельных двигателей. Оно особенно подходит для грузовых автомобилей и соответствует самым высоким стандартам производительности дизельных двигателей Ultra High Performance Diesel (UHPD). Кроме того, высокие требования большинства американских и европейских производителей были превзойдены. Это масло не подходит для транспортных средств, оснащенных системами последующей обработки отработавших газов.

Базовое масло: **HC-синтетическое**

КЛАССИФИКАЦИИ И СПЕЦИФИКАЦИИ

ACEA E4/ E7 | API CI-4 | MB 228.5 | MAN M 3277 | MACK EO-N | Volvo VDS III | Renault Truck RLD-2/ Truck RXD | Deutz DQC III | Cummins CES 20077/ CES 20078 | MTU Type 3

20 L 66112 60 L 66113 200 L 66114



BIZOL Truck Primary 15W-40

- универсальное использование и комплексная защита двигателя
- высокая устойчивость к окислению позволяет увеличить интервалы между заменами масла
- высокая степень чистоты и надежности двигателя

BIZOL Truck Primary 15W-40--это универсальное высокоэффективное дизельное моторное масло для грузовых автомобилей. Масло BIZOL Truck Primary 15W-40 превышает требования по качеству почти всех широко известных производителей дизельных двигателей в США и Европе. Это моторное масло может также использоваться в дизельных двигателях с системой рециркуляции отработавших газов (EGR) (согласно Евро II, III и Евро IV).

Базовое масло: **минеральное**

КЛАССИФИКАЦИИ И СПЕЦИФИКАЦИИ

ACEA E7 | API SL/ CI-4 | JASO DH-1 | Global DHD-1 | MB 228.3/ 229.1 | MAN M 3271-1 | MACK EO-M Plus/ EO-N | Volvo VDS III | Renault Truck RLD-2 | MTU Type 2 | Caterpillar ECF-1A/ ECF-2 | Cummins CES 20076/ CES 20077/ CES 20078 | Deutz DQC III | Detroit Diesel 93K215

5 L 64111 20 L 64112 60 L 64113 200 L 64114



BIZOL Truck Primary 20W-50

- высочайшая надёжность смазки
- отличные противоизносные и антикоррозионные характеристики
- для использования в грузовых транспортных средствах с большой нагрузкой на двигатель и в самых экстремальных условиях

BIZOL Truck Primary 20W-50 - это высокоэффективное масло, на основе минерального базового масла. Подходит для универсального использования в смешанных автопарках. Эта масло подходит для двигателей с низким уровнем выбросов CO₂, с системой рециркуляции отработавших газов (EGR) и стандартами выбросов Евро II, III и IV. Оно отвечает строгим требованиям американских и европейских производителей транспортных средств.

Базовое масло: **минеральное**

КЛАССИФИКАЦИИ И СПЕЦИФИКАЦИИ

API SL/ CI-4 | JASO DH-1 | Global DHD-1 | MB 228.3/ 229.1 | MAN M 3275-1 | MACK EO-M Plus/ EO-N | Volvo VDS III | Renault Truck RLD-2 | Caterpillar ECF-1A/ECF-2 | Cummins CES 20076/ CES 20077/ CES 20078 | MTU Type 2 | Detroit Diesel 93K215 | Deutz DQC III | Allison C4

20 L 66022 60 L 66023 200 L 66024



АВТОМОБИЛЬНЫЕ ЖИДКОСТИ



Автомобильные жидкости компании BIZOL подразделяются на охлаждающие жидкости и тормозную жидкость. Тормозная жидкость характеризуется соответствием техническим условиям DOT, низкой сжимаемостью и оптимальной вязкостью при экстремальных температурах. Охлаждающие жидкости BIZOL гарантируют надежную защиту двигателя при высоких и низких температурах, а также превосходную совместимость с уплотнениями.

BIZOL Brake FLuid DOT 4

- повышенная безопасность благодаря более высокой точке кипения
- превосходная производительность тормозной системы
- долговременная защита всех компонентов тормозной системы

Полностью синтетическая высокопроизводительная тормозная жидкость для использования во всех гидравлических тормозных системах. Также отлично пригодна к применению в тормозных системах с антиблокировкой (ABS). Не разъедает прокладки.

КЛАССИФИКАЦИИ И СПЕЦИФИКАЦИИ

DOT 4 | SAE J 1703/ J 1704 | ISO 4925 | JIS K 2233 | Chrysler FMVSS 116 DOT 4 | BMW | VW | GM | Nissan

0,5 L 77420 0,5 L 87420
EN/ ZN/ RU/ AR DE/ EN/ FR/ ES



BIZOL Coolant G11

- превосходная долгосрочная защита системы охлаждения
- повышенная безопасность вождения
- активный уход для всей системы охлаждения

Долгосрочный антифриз на основе этиленгликоля для круглогодичного использования в бензиновых и дизельных двигателях, для которых требуются не содержащие нитритов антифризы. Концентрат.

КЛАССИФИКАЦИИ И СПЕЦИФИКАЦИИ

ASTM D 3306/ D 4656 | SAE J 1034 | KSM 2142 | JASO M325 | British Standards 6580 | VW Audi/ Porsche/ Seat/ Skoda TL 774C | MB 325.0/ 325.2 | BMW GS 94000 | GM GME L 1301/ Saturn | Fiat Alfa Romeo/ Lancia 9.55523 | Chrysler MS-7170 | Ford ESD-M97B49-A | Volvo Cars 128 6083/ 002 | Lada TTM VAZ 1.97.717-97 | Cummins 85T8-2 | Deutz DQC CA-14 | Behr | Perkins | Case JIC-501 | MAN M 324 Typ NF

60 L 81413 200 L 81414



BIZOL Coolant G11(-40)

- превосходная долгосрочная защита системы охлаждения
- повышенная безопасность вождения
- улучшенная защита двигателя

Долгосрочный антифриз на основе этиленгликоля для круглогодичного использования в бензиновых и дизельных двигателях, для которых требуются не содержащие нитритов антифризы. Готовый к применению продукт.

КЛАССИФИКАЦИИ И СПЕЦИФИКАЦИИ

ASTM D 3306/ D 4656 | SAE J 1034 | KSM 2142 | JASO M325 | British Standards 6580 | VW Audi/ Porsche/ Seat/ Skoda TL 774C | MB 326.0/ 326.2 | GM GME L 1301/ Saturn | Fiat Alfa Romeo/ Lancia 9.55523 | Chrysler MS-7170 | Ford ESD-M97B49-A | Volvo Cars 128 6083/ 002 | Lada TTM VAZ 1.97.717-97 | Cummins 85T8-2 | Deutz DQC CA-14 | Behr | Perkins | Case JIC-501 | MAN M 324 Typ NF

1 L 81420 5 L 81421 20 L 81425 60 L 81423
200 L 81424



BIZOL Coolant G12+

- долговременная защита от коррозии
- улучшенная защита двигателя
- активный уход для всей системы охлаждения

Современный долгосрочный антифриз для защиты системы охлаждения от замерзания и перегрева. Рекомендуется для всех автомобилей, для которых требуются антифризы, не содержащие силикатов, нитритов, аминов и фосфатов. Подходит для алюминиевых двигателей. Концентрат.

КЛАССИФИКАЦИИ И СПЕЦИФИКАЦИИ

ASTM D 3306/ D 4656/ D 4985/ D 6210 | JASO M325 | VW TL-774 D/ F (G12/ G12+) | Audi/ VW/ Seat/ Skoda TL-774 D/ F (G12/ 12+)/ 61-0-0257 | Aston Martin | MB 325.3 | BAIC Group Foton Q-FPT 22313005-2013 | Behr | Case New Holland MAT 3624 | Caterpillar A4.05.09.01/ MWM 0199-99-2091/ 11 | Chevrolet GMDAT | Cummins CES 14439/ CES 14603/ IS series/ N14 | DAF 74002 | Detroit Diesel Corporation DFS93K217 | Deutz DQC CB-14 | Fendt Vario CVT | Fiat Alfa Romeo/ Lancia 9.55523 | Ford WSS-M97B44-D | GM B 040 1065/ GMW 3420/ Saturn | Isuzu

1 L 81430 5 L 81431 20 L 81435 60 L 81433
200 L 81434



BIZOL Coolant Asia

- превосходная долгосрочная защита системы охлаждения
- защита от перегрева
- повышенная безопасность вождения

BIZOL Coolant Asia произведен на основе этиленгликоля и содержит фосфатные компоненты, которые являются характерным требованием азиатских производителей автомобилей. Продукт не содержит нитритов, аминов, силикатов и боратов. Концентрат.

КЛАССИФИКАЦИИ И СПЕЦИФИКАЦИИ

Ford WSS M97B55 | GM Daewoo EDS-M-8210 | Honda E-Coolant Green 08CLAG010S0 | Kia MS 591-08 | Mazda C200-CL-005A4X/ FL22 Coolant | Nissan L250 Anti-freeze Coolant KE90299944 | Sangyoung SES N 761-01 | Subaru SOA635002/ SOA868V9210 Long Life Coolant

1 L 81450 5 L 81451



ПРОМЫШЛЕННЫЕ СМАЗОЧНЫЕ МАТЕРИАЛЫ

Промышленные смазочные материалы — это общий термин для твердых и жидких смазочных материалов, используемых в основном в стационарных системах. Они образуют аналог автомобильных смазочных материалов, которые предназначены для использования в двигателях машин. К особым случаям применения промышленных смазочных материалов относятся изделия, используемые в судовых и железнодорожных системах, а также в стационарных системах (например, в газовых двигателях). Промышленные смазочные материалы компании BIZOL подразделяются на категории смазок, компрессорного масла, гидравлического масла, промышленного трансмиссионного масла и жидкостей для сельскохозяйственной техники.

BIZOL Pro Grease G EP 03 Gear Box

BIZOL PRO Grease G EP 03 Gear Box – это высококачественная консистентная смазка на основе литиевого мыла. Она содержит противозадирные присадки, которые придают этой пластичной смазке оптимальные смазывающие свойства, и которые сохраняют в полном объеме свою эффективность даже при присутствии 20 % воды.

КЛАССИФИКАЦИИ И СПЕЦИФИКАЦИИ

NLGI class 2 | DIN 51 825 | KP 2 K-30 | ISO L-XCCHB 2/ DIS 6743-9

25 kg 82092 180 kg 82095



BIZOL Pro Grease G Li 03 Gear Box

Полужидкая литиевая смазка, изготовленная из тщательно подобранных исходных продуктов и специальных добавок. Отлично подходит для автоматических систем смазки.

КЛАССИФИКАЦИИ И СПЕЦИФИКАЦИИ

NLGI class 00 | DIN 51 826 | KP 00 K-40

25 kg 83212



BIZOL Pro Grease G Li 05 Gear Box

Полужидкая литиевая смазка класса пенетрации 00, изготовленная из тщательно подобранных исходных продуктов и специальных добавок. Специально для смазывания закрытых трансмиссий, работающих в диапазоне нормальных или пониженных оборотов, в том числе и при работе в запылённых или сырых помещениях.

КЛАССИФИКАЦИИ И СПЕЦИФИКАЦИИ

NLGI class 00 | DIN 51 826 | GP 00 K-40 | ISO DIS 6743-9/ L-XDCHB 00 | MB 264.0 | MAN M 283 Li-P 00/000 | Willy Vogel | SKF

25 kg 82522



BIZOL Pro Grease LT LX 03 Long Term

Специальная литиевая смазка на основе синтетического масла и присадок против высоких давлений для подшипников скольжения и качения, работающих под экстремальными нагрузками. Благодаря надёжному смазывающему действию подходит для сильно нагруженных подшипников, тяжелых условий эксплуатации и продленных интервалов без пересмазывания.

КЛАССИФИКАЦИИ И СПЕЦИФИКАЦИИ

NLGI class 2 | DIN 51 825 | KP 2N-30 | ISO L-XCDBH 2/ DIS 6743-9

25 kg 82202



BIZOL Pro Grease T LX 03 High Temperature

Комплексная литиевая смазка для подшипников скольжения и качения, работающих при высоких температурах и экстремальных нагрузках. Содержит присадку против высоких давлений, тем самым обеспечивает надёжную защиту от износа даже при экстремальных нагрузках.

КЛАССИФИКАЦИИ И СПЕЦИФИКАЦИИ

NLGI class 2 | DIN 51 825 | KP 2N-30 | ISO L-XCDBH 2/ DIS 6743-9

180 kg 83204



BIZOL Pro Grease M Li 03 Multipurpose

BIZOL PRO Grease M Li 03 Multipurpose – это литиевая мыльная консистентная смазка, изготавливаемая из тщательно отобранных базовых материалов и специальных присадок. Предназначена для смазывания роликовых подшипников и подшипников скольжения, работающих при нормальных нагрузках в диапазоне скоростей от нормальных до повышенных, а также при эксплуатации в условиях повышенной влажности и запыленности.

КЛАССИФИКАЦИИ И СПЕЦИФИКАЦИИ

NLGI class 2 | DIN 51 825 | K 2K-30 | ISO DIS 6743-9

180 kg 82054



BIZOL Pro VDL 46 Compressor Oil

BIZOL Pro VDL Compressor Oil - это высококачественные компрессорные масла типа VDL DIN 51506. Изготовлены из специально подобранных, очищенных рафинатов с высокой стабильностью к старению и современных присадок. Для применения в любых компрессорах с конечными температурами нагнетаемого воздуха до 220 °C.

КЛАССИФИКАЦИИ И СПЕЦИФИКАЦИИ

DIN 51 506 | ISO class VBL/ VCL/ VDL | ISO/ DP 6521 Category DAA-DAB-DAH-DAG

20 L 28112



BIZOL Pro Grease G MoS2 03 Gear Box

BIZOL PRO Grease G MoS2 03 Gear Box – это литиевая мыльная консистентная смазка, изготавливаемая из тщательно отобранных базовых материалов и специальных присадок. Для повышения способности поглощать давление и обеспечения рабочих характеристик в экстремальных условиях эта консистентная смазка содержит дисульфид молибдена (MoS2).

КЛАССИФИКАЦИИ И СПЕЦИФИКАЦИИ

NLGI class 2 | DIN 51 825 | KPF 2 K-30 | ISO L-XCCHB 2/ DIS 6743-9

5 kg 28011



BIZOL Pro VDL 100 Compressor Oil

BIZOL Pro VDL Compressor Oil - это высококачественные компрессорные масла типа VDL DIN 51506. Изготовлены из специально подобранных, очищенных рафинатов с высокой стабильностью к старению и современных присадок. Для применения в любых компрессорах с конечными температурами нагнетаемого воздуха до 220 °C.

КЛАССИФИКАЦИИ И СПЕЦИФИКАЦИИ

DIN 51 506 | ISO class VBL/ VCL/ VDL | ISO/ DP 6521 Category DAA-DAB-DAH-DAG

200 L 18124



BIZOL Pro HLP 32 Hydraulic Oil

BIZOL Pro HLP Hydraulic Oil применяются как рабочие жидкости в гидравлических системах и агрегатах. Содержат активно действующие вещества для повышения стабильности к старению, защиты от коррозии и высоких давлений (EP).

КЛАССИФИКАЦИИ И СПЕЦИФИКАЦИИ

DIN 51 524 Part 2 | AFNOR NF-E 48603 | ASLE 70-1/ 70-2/ 70-3 | CETOP RP91H | David Brown S1.53.101 | Denison Hydraulics HF-2 | US Steel 126/ 127 | VDMA 24318 | Vickers I-286-S3/ M-2950-S

60 L 82203



BIZOL Pro CLP 68 Gear Oil

BIZOL Pro CLP Gear Oil - трансмиссионные масла с защитой от высоких давлений, с оптимальными смазывающими и противоизносными свойствами. Изготовлены из высококачественных базовых масел и современных серно-фосфорных присадок. Пригодны к применению в промышленных трансмиссионных агрегатах, подшипниках качения и скольжения, работающих под высоким давлением, особенно в больших агрегатах с циркуляционным смазыванием.

КЛАССИФИКАЦИИ И СПЕЦИФИКАЦИИ

DIN 51 517 Part 3/ CLP | ISO 12925-1 - CKC; CKD | AGMA 9005-E02 | AISE 224 | David Brown S1.53.101 (E) | AGMA 9005-E02

200 L 81694



СОДЕРЖАНИЕ КЛАССИФИКАЦИИ И ТЕХНИЧЕСКИЕ ТРЕБОВАНИЯ

КЛАССИФИКАЦИИ/ СПЕЦИФИКАЦИИ/ РЕКОМЕНДАЦИИ/ ДОПУСКИ

Новое название продукта	Старое название продукта	Базовое масло	Производительность
BIZOL Green Oil+ 5W-20	BIZOL Green Oil+ 5W-20	FS	ACEA A1/ B1, API SN, IIsac GF 5, Ford WSS-M2C-930-A/ WSS-M2C-945-A, GM 6094 M
BIZOL Green Oil+ 5W-30	BIZOL Green Oil+ 5W-30	FS	ACEA C3, API SN, MB 229.31/ 229.51, BMW LL 04, VW 504 00/ 507 00, Porsche C30
BIZOL Green Oil+ 5W-40	BIZOL Green Oil+ 5W-40	HC	ACEA C3, API SN, MB 229.31/ MB 229.51, BMW LL 04, VW 502 00/ VW 505 00, Porsche A40
BIZOL Technology 5W-20 ECO	BIZOL Technology 5W-20 ECO	HC	API SN, ACEA C5, Ford WSS-M2C-948-B, Jaguar Land Rover STJLR.03.5004
BIZOL Technology 5W-30 507	BIZOL Technology 5W-30 507	FS	ACEA C3, API SM/ CF, MB 229.51, BMW LL 04, VW 504 00/ 507 00, Porsche C30, GM LL B-025, Renault RN 0700/ RN 0710
BIZOL Technology 5W-30 C2	BIZOL Technology 5W-30 C2	HC	ACEA C2, API SN/ CF, ILSAC GF 4/ GF 5, Fiat 9.55535 S1, Renault RN 0700, Peugeot B71 2290, Toyota, Honda, Mazda, Suzuki, Daihatsu, Nissan, Hyundai, Lexus, Kia, Mitsubishi, Subaru, Isuzu
BIZOL Technology 5W-30 C3	BIZOL Allround 5W-30	HC	ACEA C3, API SN, MB 229.51/ 229.52, BMW LL 04, VW 505 00/ 505 01, GM DEXOS 2, Ford WSS-M2C-917-A, Peugeot B71 2290, Fiat 9.55535 S2
BIZOL Allround 0W-20	BIZOL Technology 0W-20	HC	API SN, IIsac GF 5, GM DEXOS 1 Gen. 2, GM 6094M, Chrysler MS-6395, Ford WSS-M2C945-A
BIZOL Allround 0W-40	BIZOL Protect 0W-40	FS	ACEA A3/ B4, API SN/ CF, MB 229.3/ 229.5, BMW LL-01, VW 502 00/ 505 00, RN 0700/ 0710, Porsche A40, Opel GM-LL-A-025/ B-025
BIZOL Allround 5W-20	BIZOL Technology 5W-20	HC	API SP/ ILSAC GF 6, GM DEXOS 1 Gen. 2, Ford WSS-M2C-930-A/ WSS-M2C-945-A/ WSS-M2C-946-A, Chrysler MS-6395, GM 6094 M
BIZOL Allround 5W-30	BIZOL Protect 5W-30	HC	API SP/ ILSAC GF 6, GM DEXOS 1 Gen. 2, Ford WSS-M2C-946-A, Chrysler MS-6395, GM 6094 M, Toyota, Honda, Nissan, Mazda, Hyunda
BIZOL Allround 5W-40	BIZOL Protect 5W-40	HC	ACEA A3/ B4, API SN/ CF, MB 229.3, BMW LL 01, VW 502 00/ 505 00, GM LL A-025/ LL B-025, Porsche A40, Renault RN 0700/ RN 0710, Fiat 9.55535 N2, Peugeot B71 2296
BIZOL Allround 10W-40	BIZOL Allround 10W-40	HC	ACEA A3/ B3, API SN/ CF, JASO MA, MB 229.1, VW 501.01/ 502 00/ 505 00, PSA B71 2294, Renault RN 0700
BIZOL Allround 10W-40 CI-4	BIZOL Protect 10W-40	HC	ACEA A3/ B4, E7, API SL/ CI-4, Global DHD-1, JASO DH-1, MB 228.3/ 229.1, MAN 3275, Cummins CES 20076/ CES 20077/ CES 20078, Volvo VDS-3, Renault RLD-2, MTU Type 2, Deutz DQC III-10, Caterpillar ECF-1A, Valtra CR, MACK EO-N Plus
BIZOL Allround 10W-60	BIZOL Technology 10W-60	FS	API SL/ CF, JASO MA 2
BIZOL Allround 15W-40	BIZOL Allround 15W-40	M	API SJ/ CF-4, MB 228.1/ 229.1, VW 501 01/ 505 00, MAN 271, Volvo VDS, MTU Type 1, Caterpillar TO-2, Allison C4, Valtra E
BIZOL Allround 20W-50	BIZOL Allround 20W-50	M	ACEA A3/ B4/ E3, API SL/ CG-4, MIL L 2104 E, MB 228.3/ 229.1, MAN M 271, Volvo VDS, Caterpillar TO-2, Allison C4

M = Минеральное | FS = Полностью синтетическое | HC = HC-синтетическое

МОТОРНЫЕ МАСЛА ДЛЯ ГРУЗОВИКОВ И АВТОБУСОВ

Наименование продукта	Базовое масло	ACEA	API	JASO/ GLOBAL	Caterpillar	Cummins	Deutz	MACK	MAN	MB	MTU	Renault	Volvo	Другие
BIZOL Truck New Generation 10W-40	HC	E6/ E7/ E9	CI-4	JASO DH-2		CES 20076/ 20077	DQC IV-10 LA	EO-N	M 3271-1/ 3477	226.9/ 228.51	Type 3.1	RLD-2/ RXD/ RGD	VDS III	
BIZOL Truck New Generation 15W-40	M	E9	CK-4/ CJ-4	JASO DH-2	ECF-3	CES 20086	DQC III-10 LA	EO-S 4.5	M 3575	228.31	Type 2.1	RLD-4	VDS 4.5	Detroit Diesel DDC 93K222
BIZOL Truck Primary 10W-40	HC	E4/ E7	CI-4		ECF-1A/ 2	CES 20077/ 20078	DQC III	EO-N	M 3277	228.5		RLD-2/ RXD	VDS III	
BIZOL Truck Primary 15W-40	M	E7	SL/ CI-4	Global DHD-1/ JASO DH-1	ECF-1A/ 2	CES 20076/ 20077/ 20078	DQC III	EO-M Plus/ EO-N	M 3271-1	228.3/ 229.1	Type 2	RLD-2	VDS III	Detroit Diesel DDC 93K215
BIZOL Truck Primary 20W-50	M		SL/ CI-4	Global DHD-1/ JASO DH-1	ECF-1A/ 2	CES 20076/ 20077/ 20078	DQC III	EO-M Plus/ EO-N	M 3275-1	228.3/ 229.1	Type 2	RLD-2	VDS III	Detroit Diesel DDC 93K215/ Allison C4

M = Минеральное | FS = Полностью синтетическое | HC = HC-синтетическое

ПРИСАДКИ

ТИП	НАЗВАНИЕ	НАЗНАЧЕНИЕ	ПРЕИМУЩЕСТВА	ПРИМЕНЕНИЕ	АРТИКУЛ
Automatic Transmissions	BIZOL ATF Cleaner+ a50	быстрая и бережная промывка	<ul style="list-style-type: none"> • обеспечивает плавное переключение передач • не загрязняет окружающую среду 	Перед заменой жидкости добавьте BIZOL ATF Cleaner+ a 50 в трансмиссионное масло АКП при рабочей температуре (около 40 °С), затем запустите двигатель на 10–15 минут. В течение первых 5–6 минут выполните переключение всех скоростей. Затем замените жидкость и фильтр АКП. Перед заменой жидкости также можно использовать присадку для промывания системы рулевого управления (гидроусилителя руля). Средство разработано специально для оборудования для замены масла BIZOL ATF Intelligence 2000.	8005
Дизель	BIZOL Diesel System Clean+ d60	защищает дизельный сажевый фильтр DPF и систему селективного каталитического восстановления SCR	<ul style="list-style-type: none"> • максимизирует уровень производительности двигателя для надёжного вождения • снижает выбросы и расход топлива • продлевает срок службы топливной системы 	Содержание банки объемом 250 мл достаточно для 70 литров дизельного топлива. Просто добавьте ее в топливный бак перед заправкой, она самосмешивается. Для профилактического ухода использовать при каждой 3-ей заправке бака. В странах с плохим качеством топлива рекомендуется постоянное применение.	8881
Дизель	BIZOL DPF Regeneration+ d61	поддерживает непрерывную регенерацию противосажевого фильтра	<ul style="list-style-type: none"> • уменьшает накопление сажи • предотвращает неисправности противосажевого фильтра • продлевает срок службы противосажевого фильтра 	Содержимое флакона 250 мл рассчитано на 75 литров топлива. Можно добавлять в топливный бак в любое время, так как продукт смешивается с топливом самостоятельно. Для профилактического обслуживания рекомендуется использовать BIZOL DPF Regeneration+ d61 перед каждой 3-ей заправкой бака. В странах с низким качеством топлива рекомендуется постоянное использование.	8009
Радиатор	BIZOL Radiator Clean+ r70	оптимизирует системы охлаждения и отопления	<ul style="list-style-type: none"> • растворяет известковые и грязевые отложения • совместим со всеми уплотнительными материалами • очищает и защищает систему охлаждения 	Содержимое банки объемом 250 мл достаточно для 9 литров охлаждающей жидкости. Добавьте содержимое в охлаждающую жидкость. Запустите двигатель и дайте системе отопления поработать. В зависимости от степени загрязнения дайте двигателю поработать на холостом ходу примерно 10-30 минут при рабочей температуре. Опорожните систему охлаждения и промойте ее водой. Заполните систему охлаждения в соответствии с инструкциями изготовителя.	8885
Радиатор	BIZOL Radiator Repair+ r71	сокращает затраты на ремонт	<ul style="list-style-type: none"> • эффективно герметизирует небольшие утечки в системе охлаждения • предотвращает перегрев двигателя • оптимизирует работу системы охлаждения 	Содержимое банки 250 мл рассчитано на 12,5 литров охлаждающей жидкости. Перед использованием хорошо встряхните. Добавьте содержимое в холодную систему охлаждения. Запустите двигатель и дайте системе отопления поработать. Дайте двигателю поработать на холостом ходу не менее 10 минут при рабочей температуре.	8892
Бензин	BIZOL Gasoline System Clean+ g80	защищает бензиновый сажевый фильтр GPF и каталитический нейтрализатор	<ul style="list-style-type: none"> • повышает уровень производительности бензиновых двигателей для стабильного вождения • снижает выбросы и расход топлива • продлевает срок службы топливной системы 	Содержание банки объемом 250 мл достаточно для 70 литров бензинового топлива. Просто добавьте ее в топливный бак перед заправкой, она самосмешивается. Для профилактического ухода использовать при каждой 3-ей заправке бака. В странах с плохим качеством топлива рекомендуется постоянное	8880
Бензин	BIZOL Octane Power+ g81	предотвращает износ клапанов	<ul style="list-style-type: none"> • снижает детонацию двигателя • повышает мощность бензинового двигателя на 10 пунктов • (RON, октановое число) 	Содержимое 250 мл банки рассчитано на 70 литров бензинового топлива. Надо просто влить присадку в топливный бак; смешивание происходит автоматически. Рекомендуется регулярное применение	8004
Масло	BIZOL Oil System Clean+ o90	повышает компрессию двигателя	<ul style="list-style-type: none"> • долговременная очистка масляной системы от шлама и отложений специальными высокоэффективными моющими присадками • позволяет восстановить первоначальные значения компрессии • подготавливает двигатель к следующей замене масла 	Содержимое 250 мл банки достаточно для 5 литров моторного масла. Перед заменой масла добавьте в отработанное моторное масло при рабочей температуре. После добавления продукта дайте двигателю поработать на холостом ходу около 10–15 минут. Затем заменить масло и фильтр. Совместимо со всеми доступными на рынке моторными маслами. Не подходит для мотоциклов с "мокрыми" муфтами сцепления.	8883
Масло	BIZOL Oil Life+ o91	увеличивает интервалы замены масла	<ul style="list-style-type: none"> • продлевает срок службы масла • увеличивает сервисный интервал • защищает от износа 	Содержимое 250 мл банки рассчитано на масляную систему объемом до 7,5 литров и может использоваться в любое время в промежутке между заменами масла. После добавления, запустите двигатель, чтобы достичь его нормальной рабочей температуры. Не подходит для мотоциклов с "мокрыми" муфтами сцеплениями.	8891
Масло	BIZOL Leak and Smoke Stop+ o92	предотвращает потерю масла в двигателе	<ul style="list-style-type: none"> • эффективно герметизирует небольшие утечки в масляной системе • восстанавливает эластичность всех уплотнений двигателя и снижает расход масла • предотвращает повреждение двигателя 	Содержимое 250 мл банки рассчитано на масляную систему объемом до 4 литров моторного масла и может использоваться в любое время между заменами масла. Добавьте в теплое моторное масло, если расход масла очень высок. Совместимо со всеми доступными на рынке моторными маслами. Не подходит для мотоциклов с "мокрыми" муфтами сцеплениями.	8887
Масло	BIZOL Friction Modifier+ o94	снижение силы трения между металлическими поверхностями	<ul style="list-style-type: none"> • улучшенные смазочные свойства моторных масел • уменьшенные силы трения между металлическими поверхностями • увеличенный ресурс двигателя • более эффективный расход топлива 	Содержимое банки BIZOL Friction Modifier+ o94 объемом 250 мл достаточно для масляной системы объемом от 4 до 6 литров и эффективна на протяжении 50.000 км. пробега. Добавьте присадку в теплое моторное масло после замены масла. После добавления присадки дайте двигателю поработать на холостом ходу в течение 10 минут для обеспечения правильного смешивания в масле. BIZOL Friction Modifier+ o94 совместим со всеми доступными на рынке моторными маслами для бензиновых и дизельных автомобилей. Не подходит для использования в двигателях с "мокрыми" муфтами сцепления.	8102

ТЕХНИЧЕСКИЕ АЭРОЗОЛИ

ТИП	НАЗВАНИЕ	НАЗНАЧЕНИЕ	ПРЕИМУЩЕСТВА	ПРИМЕНЕНИЕ	АРТИКУЛ
Фиксирующий	BIZOL Unblock+ f21	эффективно действует для рессор-единения заржавевших деталей	<ul style="list-style-type: none"> • отталкивает влагу • защищает от появления ржавчины 	Распылить на крепежные детали, инструменты, винтовые соединения, направляющие, зубчатые колеса, цепи, замки, садовый инвентарь, винты, болты и гайки, рейки.	80010
Фиксирующий	BIZOL Rust Shock+ f22	вытесняет влагу и защищает от коррозии	<ul style="list-style-type: none"> • эффект «холодного шока» для быстрого и эффективного освобождения форсунок, свечей накаливания и свечей зажигания • содержит частицы ПТФЭ для улучшения скольжения 	Распылить продукт на форсунки, свечи зажигания, свечи накаливания и прочие болтовые соединения.	80018
Чистящий	BIZOL AC Clean+ c30	устраняет неприятный запах из систем кондиционирования воздуха	<ul style="list-style-type: none"> • быстро наступающий и долго продолжающийся эффект • нежный запах свежего апельсина • для бытовых и автомобильных систем кондиционирования воздуха 	Распылить во входное отверстие системы кондиционирования воздуха.	80001
Чистящий	BIZOL Brake Clean+ c31	очень хорошие свойства как растворителя	<ul style="list-style-type: none"> • быстрое высыхание • не вызывает коррозию 	Распылить на барабанные тормоза, дисковые тормоза, тормозные накладки, тормозные скобы, тормозные колодки.	80002
Чистящий	BIZOL Contact Clean+ c32	не проводит электрический ток	<ul style="list-style-type: none"> • не оставляет следов • поставляется с дополнительной распылительной насадкой и удлинительной трубкой 	поставляется с дополнительной распылительной насадкой и удлинительной трубкой Распылить на переключатели, аккумуляторные батареи, точечные контакты, переключатели на печатных платах, многоконтактные гнездовые разъемы.	80005
Чистящий	BIZOL Cockpit Clean+ c33	обеспечивает блеск, сохраняющийся в течение длительного времени	<ul style="list-style-type: none"> • идеальное средство для пластиковых поверхностей • антистатические и грязеотталкивающие свойства 	Распылить на чистую тряпочку и нанести на приборные панели, бамперы, пластиковые детали, виниловые детали, спойлеры. Не использовать на рулевом колесе, педалях или на сиденье мотоцикла.	80004
Чистящий	BIZOL Multi Clean+ c34	эффективный универсальный очиститель	<ul style="list-style-type: none"> • быстрая и мягкая очистка практически всех поверхностей • исключительные свойства по удалению грязи 	Распылить на подшипники, детали механизмов, шестерни, садовый инвентарь, замки, садовую мебель, направляющие, окна, крепежные детали, оси.	80012
Чистящий	BIZOL Diesel Intake Clean+ c35	быстрая и эффективная очистка клапана рециркуляции отработанных газов и турбокомпрессора без демонтажа	<ul style="list-style-type: none"> • повышает производительность двигателя, снижает расход топлива • снижает выбросы выхлопных газов 	Распылить внутрь воздухозаборника, за дроссельную заслонку.	80015
Чистящий	BIZOL Gasoline Intake Clean+ c36	быстрая и эффективная очистка без демонтажа системы впуска	<ul style="list-style-type: none"> • не оставляет следов • значительно более плавная работа двигателя после очистки • улучшает производительность двигателя, снижает расход топлива и выбросы вредных веществ 	Распылите продукт на воздухозаборник, дроссельный клапан, детали карбюратора.	80016
Чистящий	BIZOL Gasket Remover+ c37	удаляет затвердевшие прокладки и стойкие отложения	<ul style="list-style-type: none"> • высокая растворяющая способность • быстрое и простое применение на широком спектре материалов • хорошая адгезия на вертикальных поверхностях 	Распылить продукт на головки цилиндров, картеры, коробки передач, выхлопные трубы, водяные и масляные насосы и т. д.	80017
Универсальный	BIZOL Universal+ u40	смазывает и защищает	<ul style="list-style-type: none"> • растворяет отложения, удаляет влагу • эффективно защищает от коррозии и ржавления 	Распылять на полюса аккумуляторной батареи, винты, болты, гайки, гвозди, антенны, электрические соединения, детали из пластика и металла.	80007
Смазывающий	BIZOL Silicone+ L51	эффективная смазка пластиковых и резиновых деталей	<ul style="list-style-type: none"> • очень хорошая механическая и тепловая стабильность • очень хорошая защита от коррозии 	Распылить на уплотнения дверей и резиновые детали, на скрипящие пластиковые детали, приборные панели, бамперы, солнцезащитные козырьки, ограждения (тент, шторы), раздвижные двери, полотно пилы, пресс-формы.	80011
Смазывающий	BIZOL Grease+ L52	эффективная универсальная смазка	<ul style="list-style-type: none"> • атмосфероустойчивость • очень хорошая адгезия 	Распылить на: соединения металлических деталей, роликовые подшипники, соединения металла с пластиком, подшипники скольжения, дверные петли, шарикоподшипники, пружины, амортизаторы, резиновые стабилизаторы, червячные колеса.	80014
Смазывающий	BIZOL Chain+ L53	эффективная смазка	<ul style="list-style-type: none"> • очень высокая степень защиты от коррозии • атмосфероустойчивость 	Распылить на цепи, цепные приводы, находящиеся под большой нагрузкой, конвейеры, велосипедные цепи.	80003
Смазывающий	BIZOL Copper+ L54	защищает от износа и заедания винтовые соединения	<ul style="list-style-type: none"> • высокая стойкость к тепловым воздействиям • защищает от коррозии 	Распылить на: детали тормоза, детали выхлопной системы, полюса аккумуляторной батареи, свечи зажигания, винтовые соединения и детали, подверженные воздействию высоких температур.	80006
Смазывающий	BIZOL Ceramic+ L55	передовая рецептура на основе нитрида бора	<ul style="list-style-type: none"> • оптимальное решение для современных электронных систем безопасности вождения (ABS, ASR и ESP) • защищает от электролитической коррозии 	Распылите на детали тормозов, детали выхлопной системы, свечи зажигания, резьбовые соединения или детали, подвергающиеся воздействию очень высоких температур. Не наносите на поверхности трения тормозных колодок или тормозного диска.	80019

АТФ КЛАССИФИКАЦИИ/ СПЕЦИФИКАЦИИ/ РЕКОМЕНДАЦИИ/ ДОПУСКИ

ATF's	BIZOL Protect ATF DVI	BIZOL Protect ATF CVT	BIZOL Protect ATF DCT	BIZOL Protect ATF LV	BIZOL Protect ATF DIII	BIZOL Protect ATF DIII+
Aisin Warner JWS 3309	x					
Aisin Warner JWS 3324	x			x		
Aisin Warner GM-AW-1	x			x		
Allison C4	x				x	x
Allison TES 295	x					
Allison TES 389	x					
Bentley JNV 862 564	x			x		
BMW DCTF-1			x			
BMW MTF LT-5 (P/N 83222167666)			x			
BMW P/N 81 22 9 400 272	x					
BMW P/N 81 22 9 400 275	x					
BMW P/N 81 22 9 407 858	x					
BMW P/N 81 22 9 407 859	x					
BMW P/N 83 22 0 024 359	x					
BMW P/N 83 22 0 026 922	x					
BMW P/N 83 22 0 142 516				x		
BMW P/N 83 22 0 402 413	x					
BMW P/N 83 22 0 403 248	x					
BMW P/N 83 22 0 403 249	x					
BMW P/N 83 22 2 125 426				x		
BMW P/N 83 22 2 289 720				x		
BMW P/N 83 22 2 355 599				x		
BMW P/N 83 22 7 542 290	x					
BMW P/N 83 22 9 407 765	x					
BMW P/N 83 22 9 407 807	x					
BMW M-1375.4				x		
Caterpillar TO-2						x
Chrysler ATF +3/ +4	x					
Chrysler 68044345 EA			x			
Chrysler 68044345 GA			x			
Daihatsu Ammix CVT		x				
Ferrari TF DCT-F3			x			
FIAT BOT 341			x			
Ford ESP-M2C 138 C.J						x
Ford ESP-M2C 166 H						x
Ford Mercon						x
Ford Mercon V	x					
Ford Mercon LV				x		
Ford Mercon 2004					x	
Ford WSS-M2C 936-A			x			
Ford WSS-M2C200-D2			x			
Ford XT-11-QDC			x			
Getrag Ford Transmission 6 Speed			x			
Getrag Ford Transmission 7 Speed			x			
GM DEXRON II D	x				x	

ATF's	BIZOL Protect ATF DVI	BIZOL Protect ATF CVT	BIZOL Protect ATF DCT	BIZOL Protect ATF LV	BIZOL Protect ATF DIII	BIZOL Protect ATF DIII+
GM DEXRON VI	x			x		
GM DEXRON III G	x				x	
GM DEXRON III H	x					x
GM DEXRON TASA	x				x	
GM DEX-CVT		x				
Honda ATF Z1	x					
Honda DW-1 / 3.1				x		
Honda HCF2		x				
HONDA HMMF		x				
HONDA SP II / III	x					
HYUNDAI SP-II	x					
HYUNDAI SP-III	x					
HYUNDAI NWS-9638				x		
HYUNDAI FF-SP-IV M				x		
HYUNDAI / KIA SP-IV				x		
HYUNDAI / KIA SP-IV RR				x		
HYUNDAI / KIA SPH-IV	x			x		
HYUNDAI / KIA NWS-9638	x					
HYUNDAI / KIA SP-CVT III		x				
ISUZU ATF III	x					
ISUZU P/N 0820-9001	x					
JAGUAR 02JDE26444				x		
JAGUAR JLM 20238	x					
JAGUAR JLM 21044	x					
JAGUAR K17	x					
JAGUAR WSS-M2C922-A1	x					
JASO 1 A	x			x		
JASO 1-A-LV				x		
LAND ROVER LR023288				x		
MAN M 339 V1					x	
MAN M 339 Z1					x	
MAZDA ATF J2	x					
MAZDA ATF M III	x					
MAZDA ATF M V	x					
MAZDA TYPE T-IV	x					
MAZDA ATF 3.1				x		
MAZDA ATF F1	x					
MAZDA ATF FZ				x		
MB 236.2						x
MB 236.3	x					
MB 236.5	x					
MB 236.6	x					
MB 236.7	x					
MB 236.8	x					
MB 236.9	x					
MB 236.91	x					
MB 236.10	x					

ATF's	BIZOL Protect ATF DVI	BIZOL Protect ATF CVT	BIZOL Protect ATF DCT	BIZOL Protect ATF LV	BIZOL Protect ATF DIII	BIZOL Protect ATF DIII+
MB 236.11	x					
MB 236.12				x		
MB 236.14				x		
MB 236.15				x		
MB 236.20		x				
MB 236.21			x			
MB 236.25			x			
MB 236.41				x		
MINI COOPER EZL 799		x				
MINI COOPER EZL 799		x				
MINI COOPER EZL 799		x				
MITSUBISHI ATF-J2						
MITSUBISHI ATF-J3				x		
MITSUBISHI CVTF-J1		x				
MITSUBISHI SP II	x					
MITSUBISHI SP III	x	x				
MITSUBISHI SP IV				x		
MITSUBISHI SP (P/N MS 991156)	x					
MITSUBISHI DIA-QUEEN ATF-PA				x		
MITSUBISHI MZ 320065			x			
DIA-QUEEN SSTF-I			x			
MITSUBISHI TC-SST 6 SPEED			x			
NISSAN MATIC S/ W				x		
NISSAN MATIC D/ J/ K/ S	x					
NISSAN NS-1&2&3		x				
NISSAN N 402	x					
PORSCHE P/N 000 043 204 41	x					
PORSCHE P/N 000 043 205 28	x					
PORSCHE 999 917 080 00	x		x			
PEUGEOT 9734.S2			x			
PSA P/N Z 000169756	x					
RENAULT BOT 450			x			
RENAULT MATIC D2	x					
SAAB 93 165 147	x					
SAAB 93 165 147 AW1				x		
SSANG YONG DSIH 5M-66	x					
SUBARU CV-30		x				
SUBARU CVTF-II		x				
SUBARU HIGH TORQUE CVTF		x				
SUBARU ECVT		x				
SUBARU ICVT		x				
SUBARU ATF-HP	x					
SUBARU P/N K 0140 Y 0700	x					
SUZUKI 3314	x					
SUZUKI 3317	x					

ATF's	BIZOL Protect ATF DVI	BIZOL Protect ATF CVT	BIZOL Protect ATF DCT	BIZOL Protect ATF LV	BIZOL Protect ATF DIII	BIZOL Protect ATF DIII+
SUZUKI CVTF TC		x				
SUZUKI NS-2		x				
SUZUKI CVT GREEN 1		x				
TOYOTA CVTF FE/ TC		x				
TOYOTA WS				x		
VOITH H55.6335.XX	x				x	
VOLVO P/N 1161529	x					
VOLVO P/N 1161540	x					
VOLVO P/N 1161640	x					
VOLVO P/N 1161838				x		
VOLVO P/N 1161839				x		
VOLVO 97340						x
VOLVO 97341	x					x
VOLVO 31256774				x		
VOLVO 31246675				x		
VOLVO VCE 1273.41	x					
VW G 052 025	x					
VW G 052 162	x				x	
VW G 052 180		x				
VW G 052 182				x		
VW G 052 516		x				
VW G 052 529				x		
VW G 052 990	x					
VW G 055 005					x	
VW G 055 025	x					
VW G 055 162					x	
VW G 055 529				x		
VW G 055 540					x	
VW G 060 162					x	
VW G US 000 162	x					
VW DSG DQ 200				x		
ZF LIFEGUARDFLUID 6					x	
ZF LIFEGUARDFLUID 8					x	
ZF TE-ML 03 D						x
ZF TE-ML 04 D						x
ZF TE-ML 05 L						
ZF TE-ML 11 A	x					
ZF TE-ML 11 B	x					
ZF TE-ML 14 A						x
ZF TE-ML 17 C						x

М = Минеральное | FS = Полностью синтетическое | HC = HC-синтетическое

МАСЛО МЕХАНИЗМА КЛАССИФИКАЦИИ/ СПЕЦИФИКАЦИИ/ РЕКОМЕНДАЦИИ/ ДОПУСКИ

Gear Oils	BIZOL Allround Gear Oil MTF 75W		BIZOL Allround Gear Oil MTF 75W-80		BIZOL Allround Gear Oil GL4 80W-90		BIZOL Allround Gear Oil GL5 80W-90		BIZOL Allround Gear Oil GL5 85W-140		BIZOL Allround Gear Oil TDL 75W-90	
	GL 4	GL 4	GL 4	GL 5	GL 5	GL 4 / GL 5 (MT-1)	GL 4 / GL 5 (MT-1)	GL 4 / GL 5 (MT-1)	GL 4 / GL 5 (MT-1)	GL 4 / GL 5 (MT-1)	GL 4 / GL 5 (MT-1)	GL 4 / GL 5 (MT-1)
API												
Arvin Meritor 0-76-N												X
BMW MTF LT-2	x	x										
BMW MTF LT-3	x	x										
DAF (GL-5)												X
Eaton												x
Ford WSD-M2C200-C	x	x										
Ford WSS-M2C200-D2	x											
GM 1940182	x											
GM 1940764	x	x										
GM 1940768	x	x										
Honda MTF 94	x	x										
Honda MTF	x	x										
Special Honda MTF-II	x	x										
IVECO (GL-5)												X
Mack GO-J												X
MAN M 341 E1			x									
MAN M 341 Z2												X
MAN M 342 M1					x	x						
MAN M 342 M2												X
MB 235.0					x	x						X
MB 235.1			x									X
MB 235.10	x											
MIL L-2105 D						x	x					
MIL L-PRF-2105 E												X
PSA B71 2330	x											
Renault GL-5					x	x						X
Scania STO 1:0						x	x					X
Voith 3.325-339					x	x						
Volvo 97308	x	x										
Volvo 97309	x	x										
Volvo 97310					x	x						
Volvo 97316					x	x						
VW G 009 317	x											
VW G 052 171	x											
VW G 052 178	x											
VW G 052 512	x											
VW G 052 726	x											
VW G 060 726	x											
VW 501 50 (G50)	x											X
ZF TE ML 02 B												X
ZF TE ML 05 A												X
ZF TE ML 06 L			x									
ZF TE ML 07 A					x	x						X
ZF TE ML 08			x	x	x	x						X
ZF TE ML 12 B												X
ZF TE ML 12 L												X
ZF TE ML 12 N												X
ZF TE ML 16 A			x									
ZF TE ML 16 B					x	x						
ZF TE ML 16 C					x	x						
ZF TE ML 16 D					x	x						

Gear Oils	BIZOL Allround Gear Oil MTF 75W		BIZOL Allround Gear Oil MTF 75W-80		BIZOL Allround Gear Oil GL4 80W-90		BIZOL Allround Gear Oil GL5 80W-90		BIZOL Allround Gear Oil GL5 85W-140		BIZOL Allround Gear Oil TDL 75W-90	
	HC	HC	M	M	M	M	M	M	M	FS	FS	FS
ZF TE ML 16 F												X
ZF TE ML 17 A					x							
ZF TE ML 17 B							x	x				X
ZF TE ML 19 A					x							
ZF TE ML 19 B							x	x				
ZF TE ML 19 C					x							X
ZF TE ML 21 A							x	x				X

М = Минеральное | FS = Полностью синтетическое | HC = HC-синтетическое

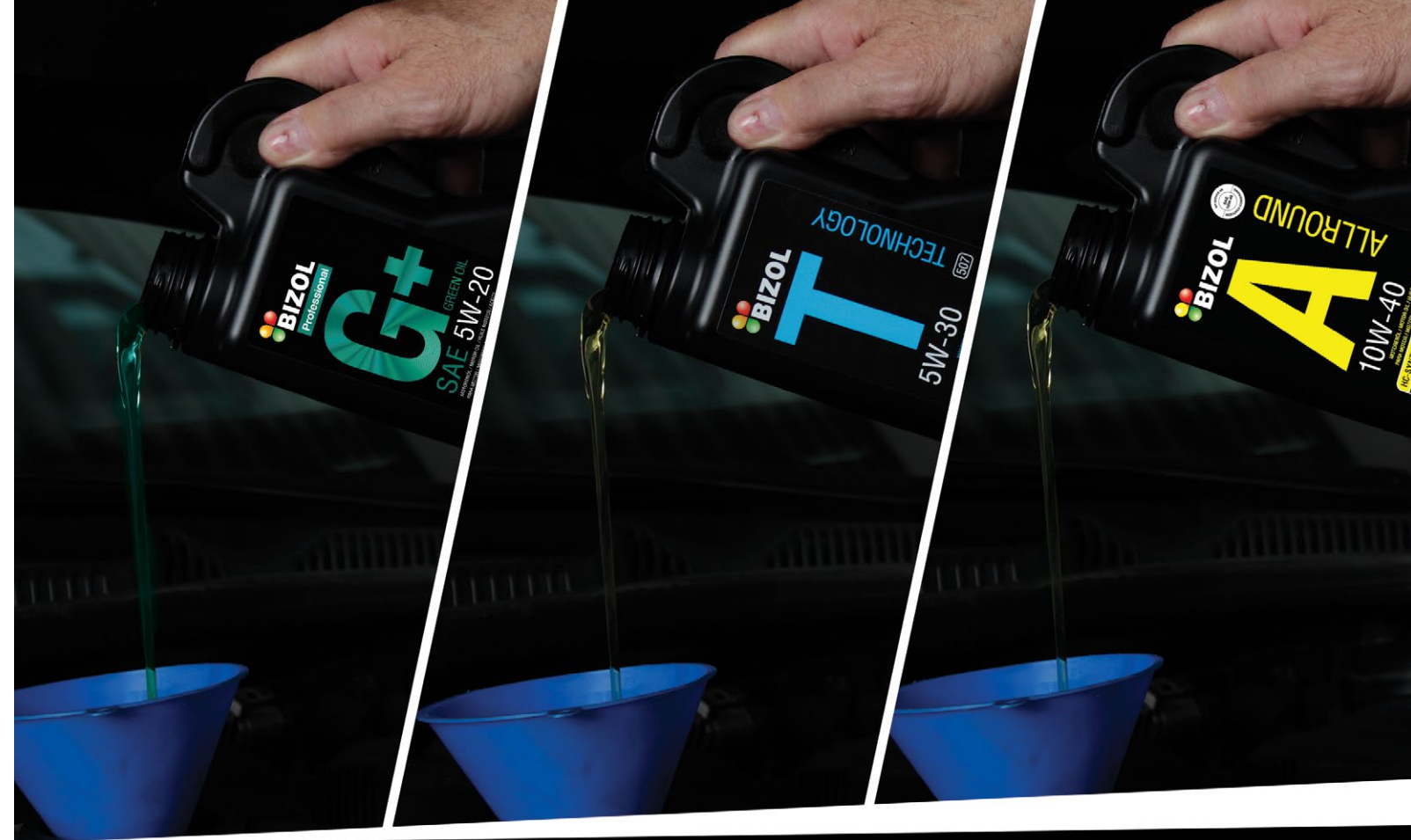

Какое масло BIZOL ты используешь для своей машины?

Узнайте, какое моторное масло подходит для вашего автомобиля в нашем обновленном **BIZOL Oil Guide**

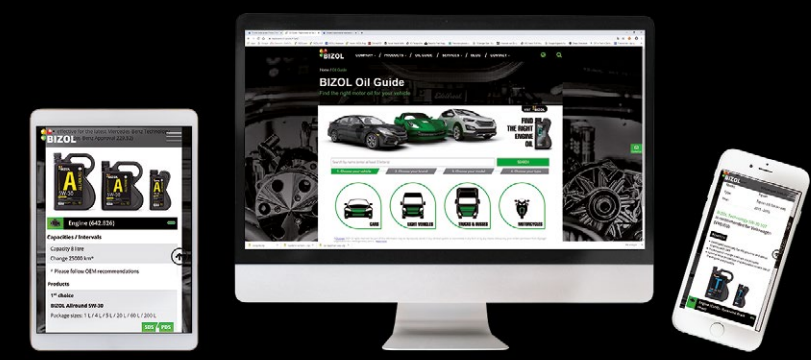

Сканировать!

B

B_effective



Моторные масла Присадки Средства по уходу за автомобилем

BIZOL Germany GmbH
Martin-Buber-Str. 12
D-14163 Berlin
Germany

Телефон: +49 (0) 30 80 48 69-0
Факс: +49 (0) 30 80 48 69-22
Электронная почта: info@bizol.de
www.bizol.com



Найдите нужное
моторное масло с
помощью смартфона